

2. WORK CLAMP FOOT COMPONENTS (2)
 押工関係 (2)

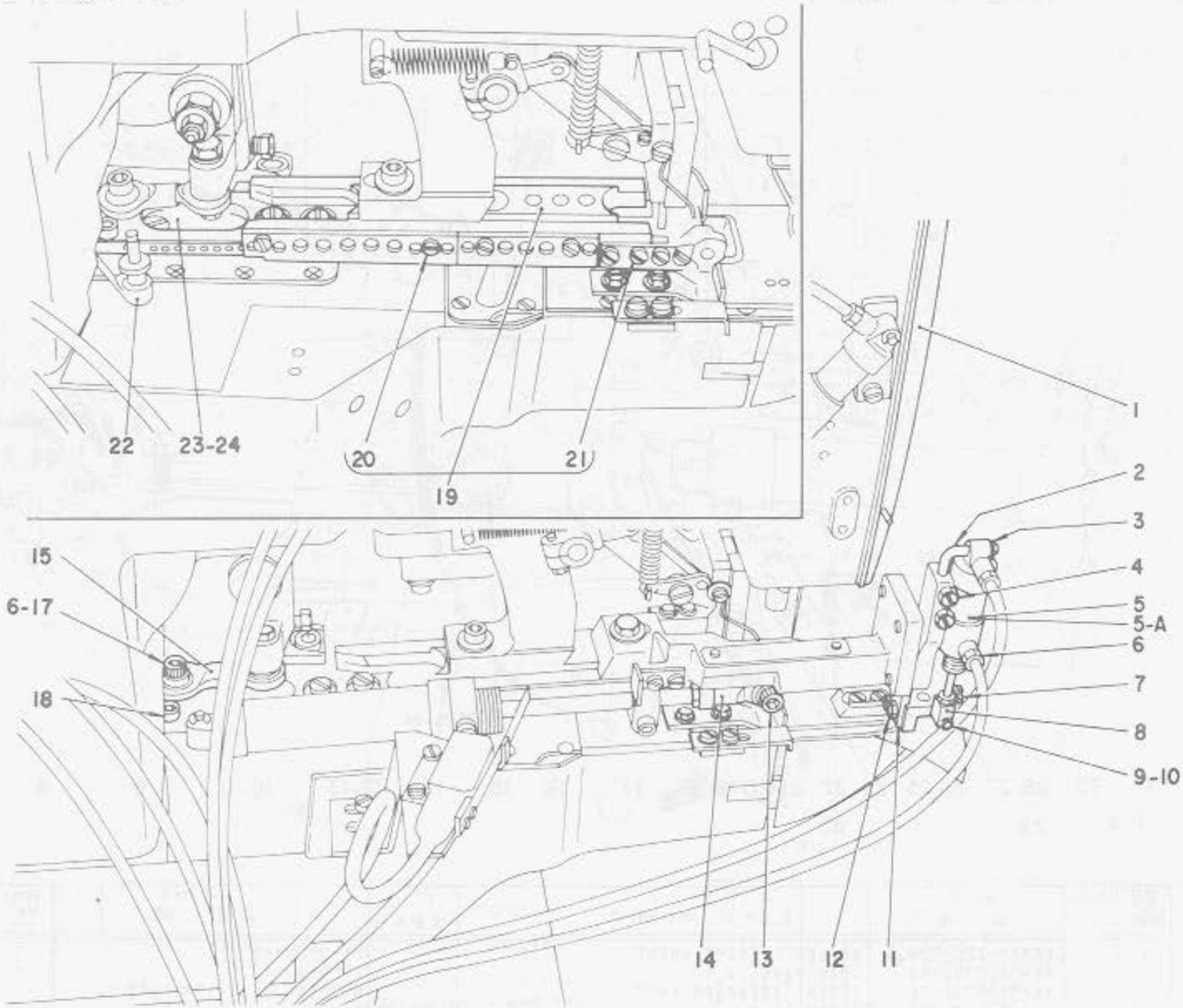

Ref. No.	Note 注記	Part No. 品番	Description	E. C. 変更年月	品名	Amt. Req. 数量
1		G5042-100-000	FACE PLATE		フェイスプレート	1
2		G5120-100-000	WORK CLAMP FOOT LEVER, FRONT		ワーククランプ足レバー フロント	1
3		RE-0300000-K0	SNAP RING 3		スナップリング 3	1
4		G5027-100-000	SCREW 11/64-40 L=8		トメネジ	2
5		G5108-100-000	CYLINDER (MC-S-10X15)	D,05/81	シリンダー	-
5-A		G5108-100-000-A	CYLINDER	A,05/81	シリンダー (ワ 10X15)	1
6		G5019-100-000	BARBED FITTING JOINT		ハーフ ツマ子	2
7		G5027-100-000	SCREW 11/64-40 L=8		トメネジ	1
8		G5116-100-000	CYLINDER BRACKET		シリンダー ブラケット	1
9		G5117-100-000	CYLINDER PIN		フェイスノギシ シリンダー ブラケットピン	1
10		RE-0300000-K0	SNAP RING 3		スナップリング 3	1
11		G5118-100-000	WORK CLAMP FOOT PLATE, FRONT	D,10/79	ワーククランプ足プレート フロント	-
12		G5027-100-000	SCREW 11/64-40 L=8	D,10/79	トメネジ	-
13		SM-6062002-TP	SCREW M6 L=20		ロツカクアアネ M6 L=20	2
14		G5055-100-000	UNIVERSAL JOINT		ユニバーサル	1
15		G5066-100-000	FEED CONNECTING SHAFT		タテオリ レッグツシク	1
16		SM-6062002-TP	SCREW M6 L=20		ロツカクアアネ M6 L=20	1
17		G5070-100-000	COLLAR		タテオリ レッグツシクカラ	1
18		SM-6051002-SP	SCREW M5 L=10	C,05/80	G5051-100-000	2
19		G5064-100-0A0	SLIDE CYLINDER BASE GUIDE ASM.		ウオワエイト タイ スライド クミ	1
20		SS-7090710-SL	SCREW 9/64-40 L=6.8		マルヒラネジ 9/64-40 L=6.8	(13)
21		G5009-100-000	SCREW		トメネジ	(2)
22		G5091-100-000	SLIDE CYLINDER BASE	A,10/78	ウオワエイト タイ シリンダー	1
23		G5073-100-000	CLOTH FEEDING PLATE	A,10/78	スノクリヤ	1
24		SS-7090710-SL	SCREW 9/64-40 L=6.8	A,10/78	マルヒラネジ 9/64-40 L=6.8	2

3. CLAMP LEVER COMPONENTS
 押エ上ゲレバー関係

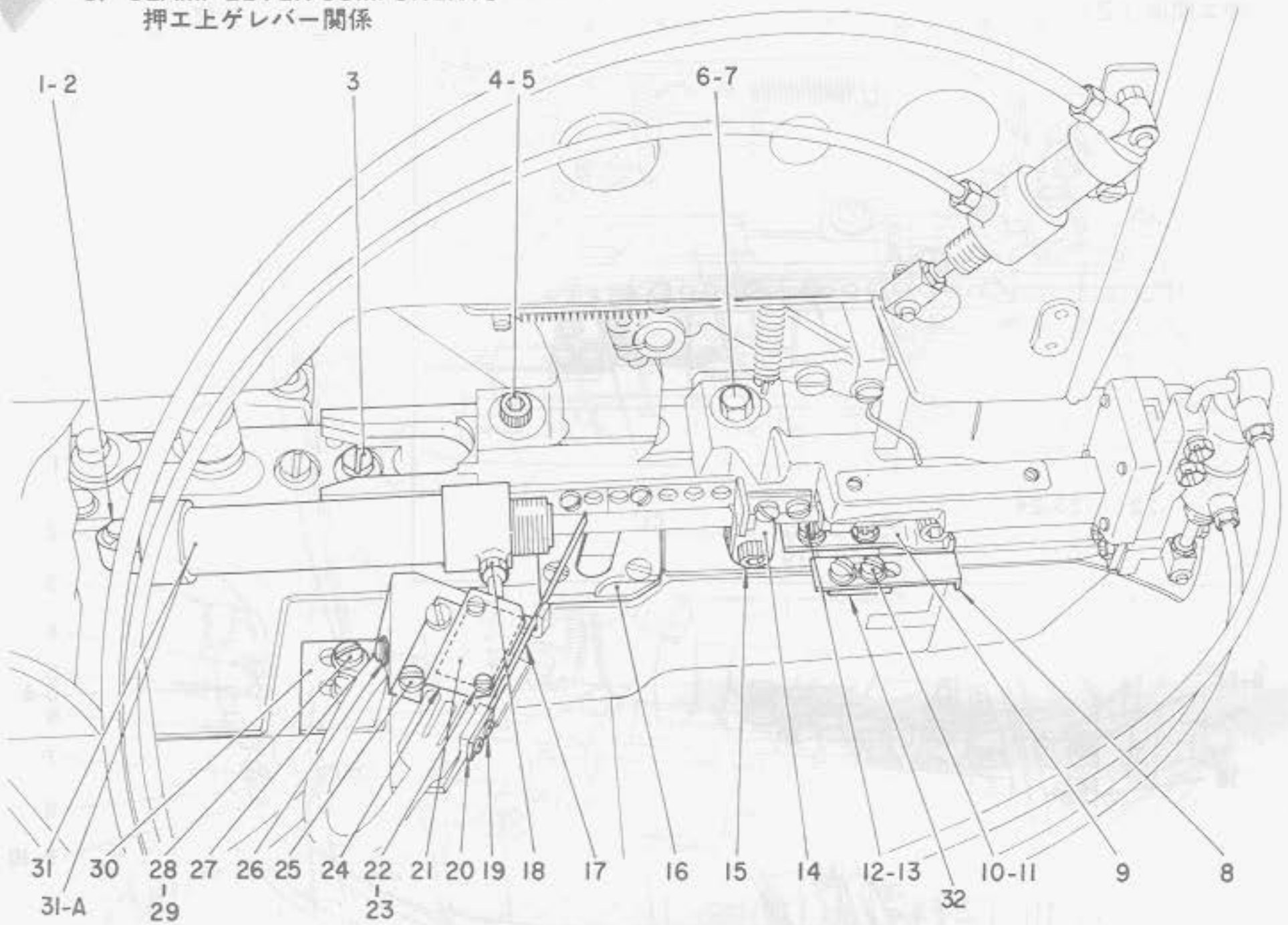

Ref. No.	Note 注記	Part No. 品番	Description	E. C. 変更年月	品名	Amt. Req. 数量
1		G5019-100-000	BARBED FITTING JOINT		ハーフ ツキテ	1
2		RE-0400000-K0	SNAP RING 4		エカゴトメワ 4	1
3		SS-0151740-CP	SCREW 15/64-28 L=17		6カクネルト 15/64-28 L=17	2
4		G5127-100-000	SCREW	D.05/80	トメネジ	-
5		WP-0651001-SB	WASHER M6		ヒラツカネ ミカキワ M6	1
6		SH-0061553-SP	SCREW #16 L=15	C.05/80	G5126-100-000	1
7		WP-0651001-SB	WASHER M6		ヒラツカネ ミカキワ M6	1
8		G5077-100-000	LEFT GAUGE		ヒラツカネ ミカキワ M6	1
9		G5087-100-000	CLOTH LOWER PLATE, A		ヒラツカネ ミカキワ M6	1
10		SS-7090710-SL	SCREW 9/64-40 L=6.8		スノオヒ シタイ	1
11		WP-0450801-S0	WASHER 4.5X10.0X0.8		ワシラシ 9/64-40 L=6.8	4
12		G5077-100-000	SCREW 11/64-40 L=8		ヒラツカネ 4.5X10.0X0.8	4
13		WP-0450801-S0	WASHER 4.5X10.0X0.8		トメネジ	4
14		G5053-100-000	SLIDE CYLINDER STOPPER		ヒラツカネ 4.5X10.0X0.8	4
15		SH-6051602-TP	SCREW M5X0.8 L=16		ウツカネシリンドラ チヨセツツリカネ	1
16		G5071-100-000	SLIDE PLATE		ヒラツカネ ミカキワ M6	1
17		G5078-100-000	SLIDE CYLINDER SWITCH LEVER		ウツカネシリンドラ	1
18		G5019-100-000	BARBED FITTING JOINT		ハーフ ツキテ	2
19		SS-6080410-SP	SCREW 1/8-44 L=4		ヒラツカネ 1/8-44 L=4	2
20		WP-0330500-11B	WASHER 3.3X6X0.5		ヒラツカネ ミカキワ M3	1
21		G5061-100-000	MICROSWITCH		ウツカネ スライツスイツ	1
22		SH-4861601-SC	SCREW #12.6 L=16		ワシラシ M2.0 L=16	2
23		G5079-100-000	MICROSWITCH NUT PLATE		マイクロスイツ ナツト	1
24		G5063-100-000	MICROSWITCH COVER		マイクロ スイツチカ	1
25		SS-7090510-SL	SCREW 9/64-40 L=4.6		ワシラシ 9/64-40 L=4.6	2
26		G5012-100-000	CORD HOLDER		コト トメ	1
27		SS-4080610-SP	SCREW 1/8-44 L=6.4		ワシラシ 1/8-44 L=6.4	2
28		SS-6111010-SP	SCREW 11/64-40 L=9.5		ヒラツカネ 11/64-40 L=9.5	2
29		WP-0450801-S0	WASHER 4.5X10.0X0.8		ヒラツカネ 4.5X10.0X0.8	2
30		G5056-100-000	SLIDE CYLINDER SWITCH BASE		ウツカネ スライツスイツ	1
31		G5052-100-000	CYLINDER (MC-S-16X75)	D.05/81	シリンドラ	-
31-A		G5052-100-000-A	CYLINDER	A.05/81	シリンドラ (70 16X75)	1
32		G5076-100-000	LEFT SIDE PLATE	A.10/78	スノオヒシタイ トリツカネ	1

4. START LEVER COMPONENTS

始動レバー関係

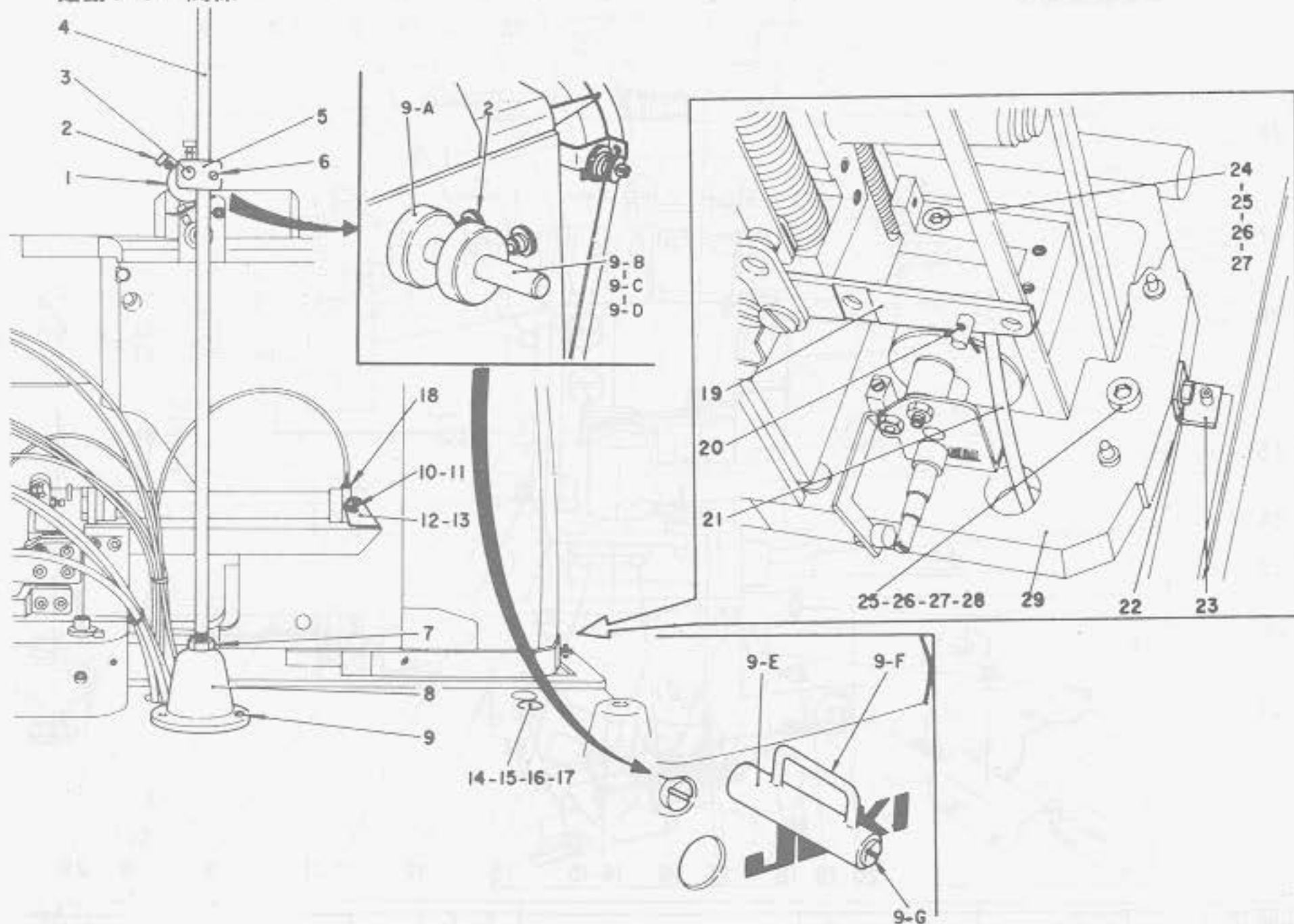

Ref. No.	Note	Part No.	Description	E. C. 変更年月	品名	Amt. Req. 数量
1		G5568-100-000	BELT-LOOP GUIDE COLLAR	D.12/79	ベルト*ルーフ* アンナイカラー	-
2		G5569-100-000	SCREW		ベルト*ルーフ* アンナイカラー トメネジ*	2
3		G5557-100-000	BELT-LOOP GUIDE SIDE BAR	D.12/79	ベルト*ルーフ* アンナイ ヨコネジ*	-
4		G5553-100-000	BELT-LOOP GUIDE STAND BAR	D.12/79	ベルト*ルーフ* アンナイ タテネジ*	-
5		G5567-100-000	BELT-LOOP GUIDE BRACKET	D.12/79	ベルト*ルーフ* アンナイメタ	-
6		SS-8150710-SP	SCREW 15/64-28 L=7	D.12/79	トメネジ* 15/64-28 L=7	-
7		NS-6740520-SD	NUT 3/8-28	D.12/79	ロツクナット 3/8-28	-
8		SK-3452000-SE	WOOD SCREW D=4.5 L=20	D.12/79	マルモクネジ* D=4.5 L=20	-
9		G5554-100-000	BELT-LOOP GUIDE STAND BASE	D.12/79	ベルト*ルーフ* アンナイ*タイ	-
9-A		G5017-500-000	BELT-LOOP GUIDE COLLAR	A.12/79	ルーフ* アンナイカラー	2
9-B		G5016-500-000	BELT-LOOP GUIDE BAR	A.12/79	ルーフ* アンナイネジ*	1
9-C		WP-0651001-SB	WASHER M6	A.12/79	ヒラサ*カネ M6	1
9-D		NH-6060001-SB	NUT M6	A.12/79	ロツクナット M6 1シ	1
9-E		G5016-500-00A	BELT-LOOP GUIDE BAR	A.10/80	ルーフ*アンナイネジ*	1
9-F		G5020-500-000	BELT-LOOP GUIDE	A.10/80	ルーフ*カ*イ*	1
9-G		SS-8150810-SP	SCREW 15/64-28 L=8	A.10/80	トメネジ* 15/64-28 L=7.5	1
10	003*	G5274-100-000	CYLINDER HOLDING PIN	D.05/82	トメピン	-
11	003*	RE-0400000-K0	SNAP RING 4	D.05/82	エカ*タメワ 4	-
12	003*	G5273-100-000	CYLINDER INSTALLING PLATE	D.05/82	2ヤマ トリツク*カ*ク*	-
13	003*	SS-7090510-SL	SCREW 9/64-40 L=4.6	D.03/82	マルヒラネジ* 9/64-40 L=4.6	-
14		G5038-100-000	SCREW		シト* - シリンダ* - ト*タイ トメネジ*	2
15		WP-0851846-SC	WASHER 8.5X22.0X1.8		ヒラサ*カネ 8.5X22X1.8	2
16		WS-0822010-KP	SPRING WASHER 8.2X15X2		ハ*ネサ*カネ 8.2X15X2	2
17		NH-6080001-SC	NUT M8X1.25		ロツクナット M8 1シ	2
18		G5019-100-000	BARBED FITTING JOINT		ハ*ーフ* ツ*キ*チ	1
19		G5003-100-000	STARTING LEVER		キ*ト* - レハ*	1
20		G5029-100-000	SPRING PIN		ワリピン	1
21		G5040-100-000	START CYLINDER CONNECTING BAR		シト* - シリンダ* - レンケワリネジ*	1
22		SM-6061552-SP	SCREW M6 L=15	C.05/80	G5127-100-000	1
		SM-6061202-TP	SCREW M6 L=12	C.08/80	SM-6061552-SP	1
23		G5039-100-000	REGULATING FULCRUM BRACKET		シ*チ	1
24		SM-6088502-TP	SCREW M8 L=85	C.05/80	G5043-100-000	3
25		WP-0851846-SC	WASHER 8.5X22.0X1.8	D.12/79	G5859-500-000	-
		G5859-500-000	WASHER	A.12/79	トーフ*トリツク*カ*カネ	4
26		WS-0822010-KP	SPRING WASHER 8.2X15X2	A.10/78	ハ*ネサ*カネ 8.2X15X2	4
27		NH-6080001-SC	NUT M8X1.25	A.10/78	ロツクナット M8 1シ	4
28		SM-6089502-TP	SCREW M8 L=95	C.05/80	G5044-100-000	1
29		G5005-100-000	REG. INSTALLING BASE	A.12/79	ハ*ツト トリツク*タイ	1

5. BOBBIN WINDER COMPONENTS

糸巻装置関係

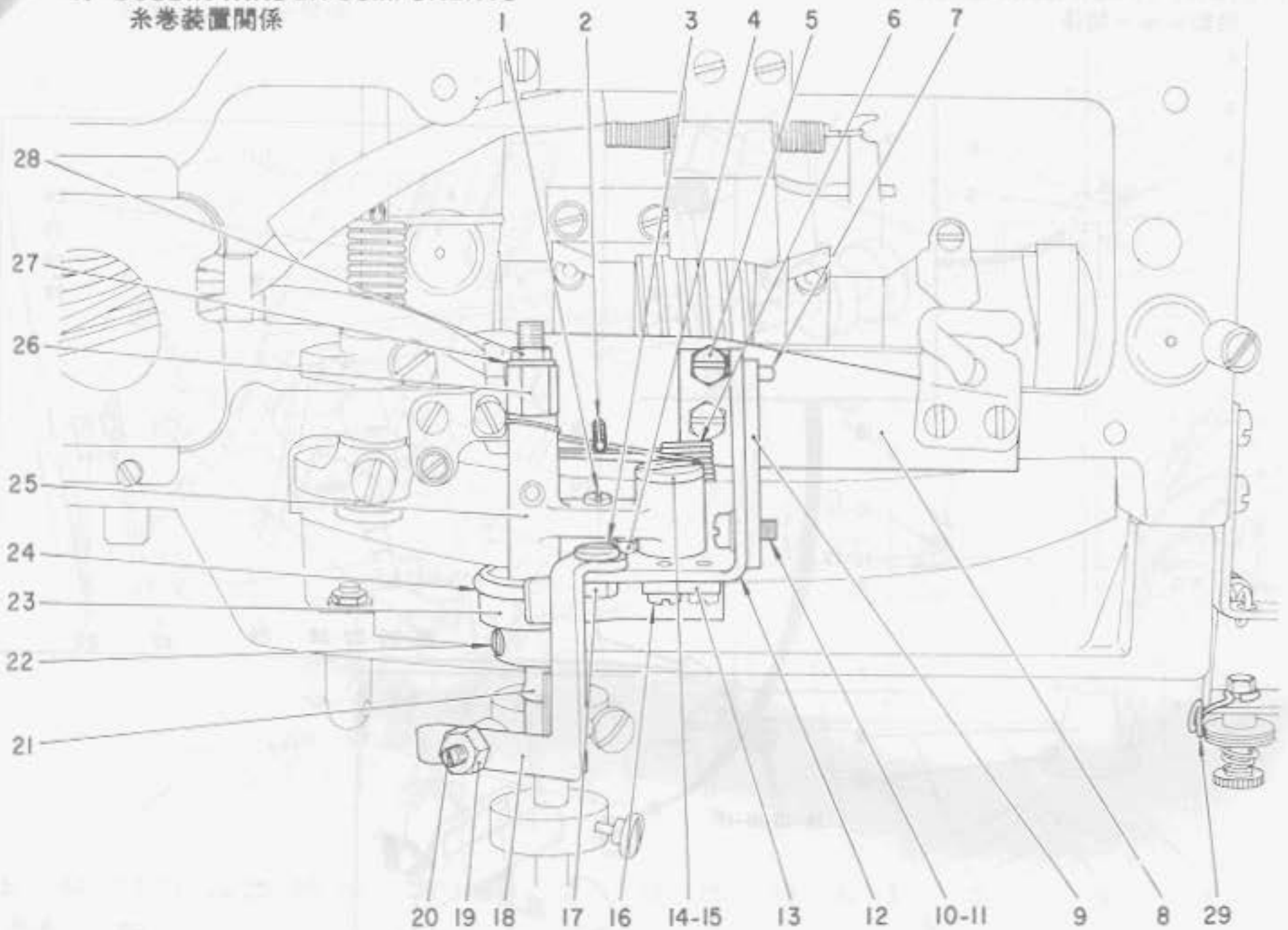

Ref. No.	Note	Part No. 品番	Description	E. C. 変更年月	品名	Amt. Req. 個数
1		SS-7110910-SP	SCREW 11/64-40 L= 8.5	0.10/78	7ルヒ925* 11/64-40 L= 8.5	-
2		PS-0300242-K0	SPRING PIN 3.0X24	0.10/78	スプリングピン 3.0X24	-
3		B3208-280-000	BOBBIN WINDER ADJUSTING SCREW	0.10/78	ボビン調整ネジ	-
4		B3206-280-000	BOBBIN WINDER TRIP LATCH	0.10/78	ボビントリップ	-
5		SS-6111010-SP	SCREW 11/64-40 L= 9.5	0.10/78	ヒソジ* 11/64-40 L= 9.5	-
6		G5610-100-000	WINDER SPRING	0.10/78	イトワ* ヒソ	-
7		PS-0300102-K0	SPRING PIN 3.0X10	0.10/78	スプリングピン 3.0X10	-
8		G5602-100-000	WINDER BASE	0.10/78	イトワ* ベース	-
9		G5604-100-000	WINDER PLATE	0.10/78	イトワ* トリツガイ	-
10		SS-6111010-SP	SCREW 11/64-40 L= 9.5	0.10/78	ヒソジ* 11/64-40 L= 9.5	-
11		WP-0450801-SD	WASHER 4.5X10.0X0.8	0.10/78	ヒソジ* カ* 4.5X10.0X0.8	-
12		G5603-100-000	WINDER L-HEAD BASE	0.10/78	イトワ* トリツガイ	-
13		G5611-100-000	WINDER BRAKE PLATE	0.10/78	イトワ* ブレーキ	-
14		SD-0791501-SP	HINGE SCREW D= 7.94 H=15.0	0.10/78	ヒソジ* D= 7.94 H=15	-
15		NS-6150310-SP	NUT 15/64-28	0.10/78	6カツツ 15/64-28	-
16		B3207-230-000	BOBBIN WINDER TRIP LATCH	0.10/78	ボビントリップ	-
17		NS-6110530-SP	NUT 11/64-40	0.10/78	6カツツ 11/64-40	-
18		B3207-280-000	BOBBIN WINDER TRIP LATCH	0.10/78	ボビントリップ	-
19		NS-6110420-SP	NUT 11/64-40	0.10/78	6カツツ 11/64-40	-
20		SD-0720193-SP	HINGE SCREW D= 7.24 H= 1.0	0.10/78	ヒソジ* D= 7.24 H= 1.0	-
21		B3204-280-000	BOBBIN WINDER SPINDLE	0.10/78	イトワ* シフト	-
22		G5606-100-000	SCREW	0.10/78	ボビン* ヒソジ* #3-#2-#36.10*	-
23		G5607-100-000	WINDER PULLEY	0.10/78	イトワ* プーリ	-
24		G5605-100-000	RUBBER RING	0.10/78	リング	-
25		G5609-100-000	WINDER CRANK ROD	0.10/78	イトワ* シフト	-
26		G5608-100-000	WINDER COLLAR	0.10/78	イトワ* カ*	-
27		WP-0651056-SD	WASHER 6.5X11X1	0.10/78	ヒソジ* カ* 6.5X11X1	-
28		NS-6150310-SP	NUT 15/64-28	0.10/78	6カツツ 15/64-28	-
29		G5612-100-000	THREAD GUIDE	0.10/78	イトワ* イネ	-

6. FEEDING SLIDE COMPONENTS (1)
送リスライド関係 (1)

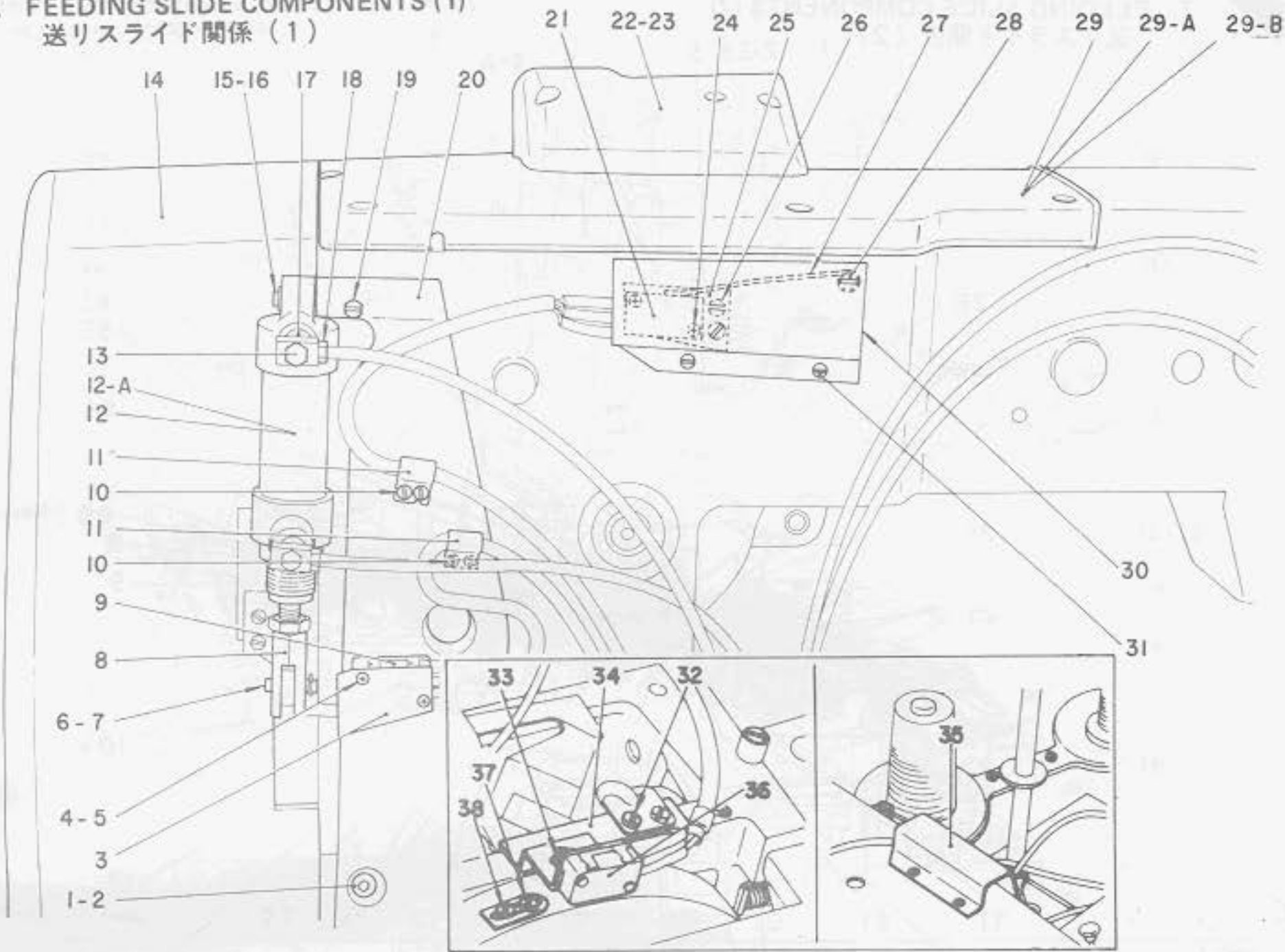

Ref. No.	Note 注記	Part No. 品番	Description	E. C. 変更年月	品名	Amt. Req. 数量
1		SM-6062002-TP	SCREW M6 L=20		ロツクアツチネツト M6 L=20	2
2		WP-0651001-SB	WASHER M6		ヒラツカネ ミカネツル M6	2
3		G5601-100-000	MICROSWITCH COVER		オツエツク スイツチ カハ	1
4		G5026-100-000	MICROSWITCH NUT PLATE		オツエツク スイツチ ナツトイ	1
5		SM-4862001-SC	SCREW M2.6 L=20		ナハコネシ M2.6 L=20	2
6		G5015-100-000	CYLINDER PIN		オツエツク シリンダネ ツキカネヒツ	1
7		RE-0400000-K0	SNAP RING 4		Eカネツメツ 4	2
8		G5024-100-000	WORK CLAMP FOOT CYLINDER BRACKET		オツエツク シリンダネ ツキカネ	1
9		G5031-100-000	MICROSWITCH		スイツチ	1
10		SS-4080610-SP	SCREW 1/8-44 L=6.4	M.01/81	ナハネシ 1/8-44 L=6.4	2
11		G5012-100-000	CORD HOLDER	D.01/81	G5058-500-000	-
		G5058-500-000	CORD HOLDER	A.01/81	スイツチコトトメ ツイ	1
12		G5023-100-000	WORK CLAMP FOOT CYLINDER	D.05/81	オツエツク シリンダネ	-
12-A		G5023-100-000-A	CYLINDER	A.05/81	シリンダネ (ツク 20X50)	1
13		GHP-03524000	UNIVERSAL ELBOW M5	C.10/78	G5019-100-000	2
14		B1111-980-000	BELT COVER		ハネツカハ	1
15		G5022-100-000	CYLINDER LOCK PIN		オツエツク シリンダネ トメ ツキツ	1
16		RE-0400000-K0	SNAP RING 4		Eカネツメツ 4	2
17		GHP-03524000	UNIVERSAL ELBOW M5	C.10/78	WP-0651001-SB	2
18		G5019-100-000	BARBED FITTING JOINT	C.10/78	GHP-03524000	2
19		SS-7110910-SP	SCREW 11/64-40 L= 8.5		ツルヒラネシ 11/64-40 L= 8.5	1
20		G5025-100-000	WORK CLAMP FOOT CYLINDER BASE		オツエツク シリンダネ トツイ	1
21		G5011-100-000	MICROSWITCH	D.06/79	チシスイツチ	-
22		G5041-100-000	WINDER COVER	D.10/78	イトツカハ	-
23		SS-6111010-SP	SCREW 11/64-40 L= 9.5	D.10/78	ヒラネシ 11/64-40 L= 9.5	-
24		SM-4861401-SC	SCREW M2.6 L=14		ナハコネシ M2.6 L=14	2
25		G5010-100-000	MICROSWITCH INSTALLING PLATE	D.06/79	チシスイツチ トツツケイ	-
26		SS-7090710-SL	SCREW 9/64-40 L=6.8	D.06/79	ツルヒラネシ 9/64-40 L= 6.8	-
27		G5035-100-000	MICROSWITCH BAR	D.06/79	チシスイツチ ツツツケイ	-
28		SS-7090710-SL	SCREW 9/64-40 L=6.8	D.06/79	ツルヒラネシ 9/64-40 L= 6.8	-
29		G5033-100-000	TOP COVER	D.10/78	トフ ツツツケイ	-
29-A		G5033-100-00A	TOP COVER	D.03/79	ツツツケイ	-
29-B		G5002-500-000	TOP COVER	A.03/79	トフ ツツツケイ	1
30		G5036-100-000	SWITCH COVER	D.06/79	スイツチ カハ	-
31		SS-7090710-SL	SCREW 9/64-40 L=6.8	D.06/79	ツルヒラネシ 9/64-40 L= 6.8	-
32		SS-7110710-SP	SCREW 11/64-40 L=7	A.06/79	ツルヒラネシ 11/64-40 L= 7	2
33		G5089-100-000	MICROSWITCH NUT PLATE	A.06/79	マイクロスイツチ ナツトイ	1
34		G5052-500-000	SWITCH INSTALLING PLATE	A.06/79	チシスイツチ トツツケイ	1
35		G5053-500-000	SWITCH COVER	A.06/79	チシスイツチカハ	1
36		G5051-500-000	MICROSWITCH	A.06/79	スイツチ	1
37		G5089-100-000	MICROSWITCH NUT PLATE	A.06/79	マイクロスイツチ ナツトイ	1
38		D2304-982-AC0	TENSION RELEASE TRIPPING SEGMENT	A.06/79	イトツカシ ツツ	1

7. FEEDING SLIDE COMPONENTS (2)
送リスライド関係 (2)

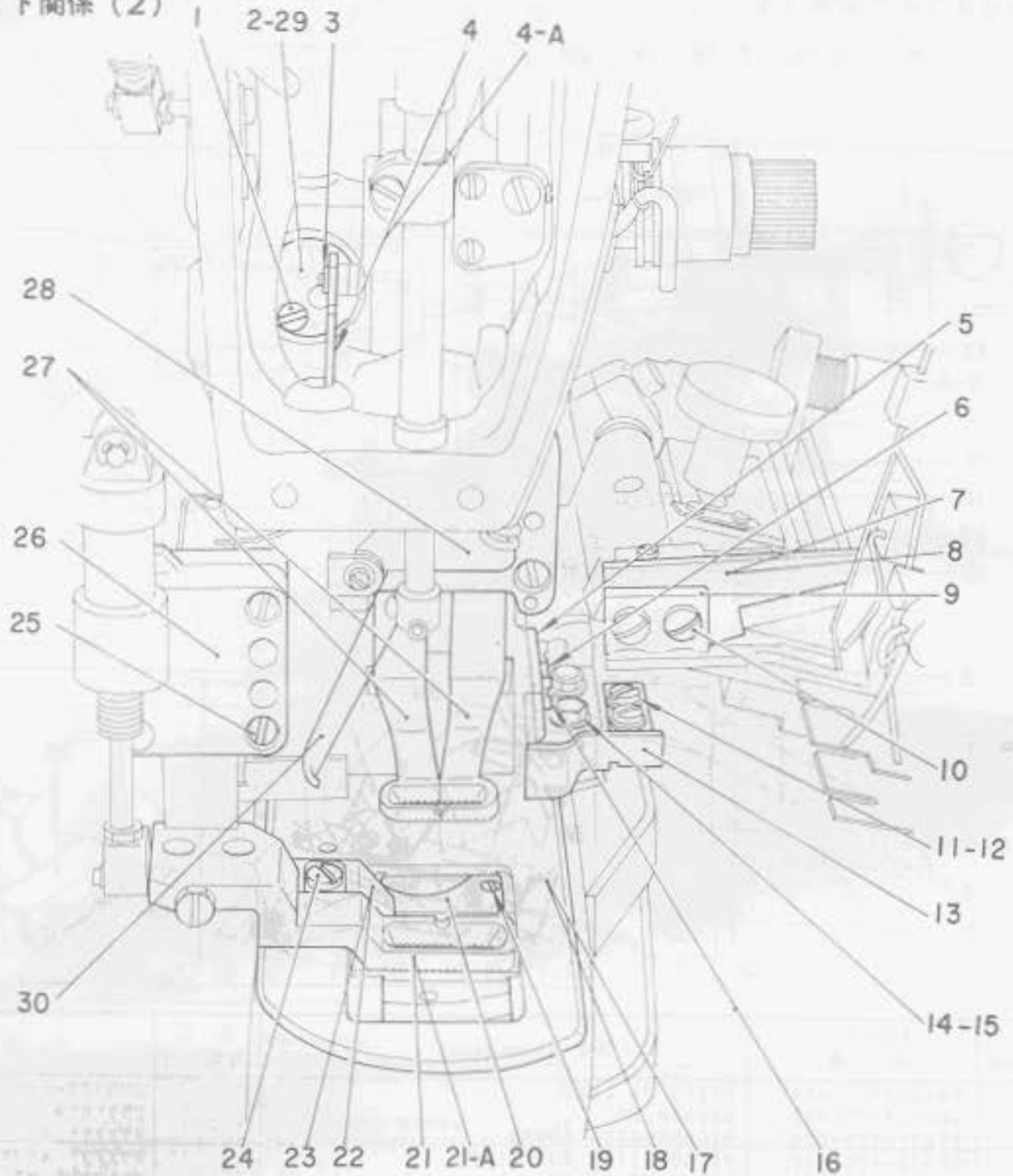

Ref. No.	Note	Part No.	Description	E. C. 変更年月	品名	Amt. Req. 数量
1		SS-7090620-TP	SCREW 9/64-40 L= 6.1		ワシワシ 9/64-40 L=6.1	2
2		G5112-100-00B	WIPER CONNECTING ARM		ワシワシ- レッパワシ	1
3		81229-232-000	SNAP RING		トメワ	1
4		G5114-100-000	WIPER CONNECTING PLATE	D.10/78	ワシワシ- レッパワシ	-
4-A		G5114-100-00A	WIPER CONNECTING PLATE	A.10/78	ワシワシ- レッパワシ	1
5		G5080-100-000	RIGHT SLIDE PLATE		ス/オワシワシ ミキトリワシ	1
6		G5009-100-000	SCREW		トメワ	2
7		G5305-100-000	UPPER KNIFE	D.06/81	ウキキ	-
8		G5305-100-00A	UPPER KNIFE		ウキキ (HIS)	1
9		G5192-100-000	BELT-LOOP LOWER GUIDE		シワシワシ-7* ニワシワシ	1
10		SS-6111210-SP	SCREW 11/64-40 L=12		ワシワシ 11/64-40 L=12	2
11		SS-7090710-SL	SCREW 9/64-40 L=6.8		ワシワシ 9/64-40 L=6.8	4
12		WP-0450801-S0	WASHER 4.5X10.0X0.8		ワシワシ 4.5X10X0.8	4
13		G5079-100-000	RIGHT GAUGE		ミキワシワシ	1
14		G5027-100-000	SCREW 11/64-40 L=8		トメワ	4
15		WP-0450801-S0	WASHER 4.5X10.0X0.8		ワシワシ 4.5X10X0.8	4
17		G5087-100-000	CLOTH LOWER PLATE, A	D.10/78	ス/オワシワシ	-
18		G5087-100-00A	CLOTH LOWER PLATE, B		ス/オワシワシ	1
19		SS-6080410-SP	SCREW 1/8-44 L=4		ワシワシ 1/8-44 L=4	4
20		G5084-100-000	THROAT PLATE		ワシワシ	1
21		G5115-100-000	WORK CLAMP FOOT, FRONT		ワシワシ	1
21-A		G5115-100-00A	WORK CLAMP FOOT, FRONT	D.10/79	G5115-100-00B	-
		G5115-100-00B	WORK CLAMP FOOT, FRONT	A.10/79	ワシワシ	1
22		G5086-100-000	AUXILIARY PLATE, A	D.10/78	ス/オワシワシ	-
23		G5086-100-00A	AUXILIARY PLATE, B		ス/オワシワシ	1
24		G5085-100-000	SCREW		ワシワシ	2
25		SS-7111110-TP	SCREW 11/64-40 L=10.5		ワシワシ 11/64-40 L=10.5	4
26		G5119-100-000	WORK CLAMP FOOT BASE COVER		ワシワシ	1
27		G5106-100-00A0	WORK CLAMP FOOT ASM., REAR		ワシワシ	1
28		B2102-280-000	WIPER INSTALLING PLATE		ワシワシ	1
29		G5120-100-000	WORK CLAMP FOOT LEVER, FRONT	A.10/78	ワシワシ	1
30		G5129-100-000	WIPER	A.10/78	ワシワシ	1

8. BELT-LOOP RECEIVER COMPONENTS

ベルトループ受け関係

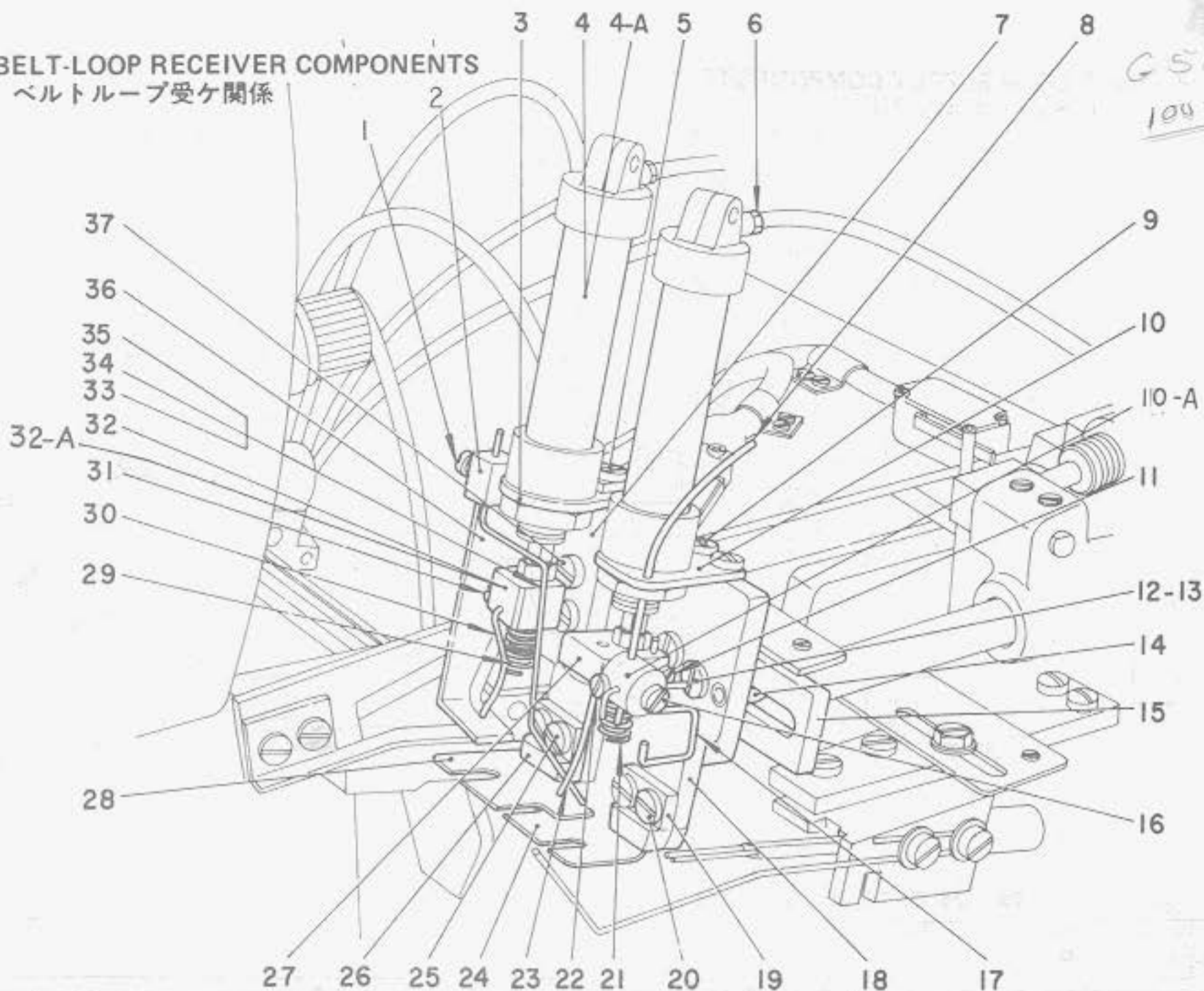

Ref. No.	Note	Part No.	Description	E. C. 変更年月	品名	Amt. Req. 数量
1		SS-7090710-SL	SCREW 9/64-40 L=6.8		マルヒラネジ 9/64-40 L=6.8	1
2		G5152-100-000	BELT-LOOP INSTALLING PLATE		ニケトメ トリツケカネ	1
3		G5155-100-000	LOOP PRESSURE CYLINDER PLATE, REAR		ルーフオガイ ウシロシリンドラ-トリツケイタ	1
4		G5166-100-000	LOOP PRESSURE CYLINDER	D.05/81	ルーフオガイ シリンドラ-	-
4-A		G5166-100-000-A	CYLINDER	A.05/81	シリンドラ- (タコ 10X25)	2
5		G5009-100-000	SCREW		トメネジ	2
6		G5019-100-000	BARBED FITTING JOINT		ハーフ ツキテ	2
7		G5156-100-000	BINDER ARM, REAR		ハインタ-ア-ム ウシロ	1
8		G5160-100-000	LOOP PRESSURE CYLINDER GUIDE, FRONT		オガイマシ シリンドラ-アツナイカネ	1
9		SS-7090710-SL	SCREW 9/64-40 L=6.8		マルヒラネジ 9/64-40 L=6.8	2
10		G5159-100-000	LOOP PRESSURE CYLINDER PLATE, FRONT		ルーフオガイ マシシリンドラ-トリツケイタ	1
10-A		G5170-100-000	BELT-LOOP FRONT GUIDE SHAFT	A.12/81	マシ アツナイカネシャフト	1
11		SS-4080610-SP	SCREW 1/8-44 L=6.4		ナハネジ 1/8-44 L=6.4	1
12		G5162-100-000	BINDER LOCK NUT PLATE		ハインタ-ア-ム トメナツトイタ	1
13		SS-7111410-SP	SCREW 11/64-40 L=14		マルヒラネジ 11/64-40 L=14	2
14		PS-0500102-KH	SPRING PIN 5.0X10		スプリングピン 5X10	2
15		G5154-100-000	BINDER ADJUSTING RAIL		ハインタ- アシヤストレール	1
16		SS-4080610-SP	SCREW 1/8-44 L=6.4		ナハネジ 1/8-44 L=6.4	1
17		G5172-100-000	BELT-LOOP PRESSURE GUIDE		ハントルーフ オガイカク	1
18		G5161-100-000	BINDER ADJUSTING ARM, FRONT		ハインタ- アシヤストア-ム マシ	1
19		G5164-100-000	BINDER L-HEAD PLATE		ハインタ- トリツケカネタマシ	1
20		SS-7090710-SL	SCREW 9/64-40 L=6.8		マルヒラネジ 9/64-40 L=6.8	2
21		G5168-100-000	PRESSER SPRING		ハントルーフ オガイハネ	1
22		SS-4080610-SP	SCREW 1/8-44 L=6.4		ナハネジ 1/8-44 L=6.4	1
23		G5171-100-000	BELT-LOOP FRONT GUIDE		ハントルーフ マシアツナイカネ	1
24		G5165-100-000	LOOP FRONT RECEIVER		ルーフ マシウケイタ	1
25		SS-7090710-SL	SCREW 9/64-40 L=6.8		マルヒラネジ 9/64-40 L=6.8	2
26		G5157-100-000	BINDER L-HEAD PLATE, REAR		ハインタ- トリツケカネタ ウシロ	1
27		G5169-100-000	LOOP PRESSURE CYLINDER BRACKET		ルーフオガイ マシシリンドラ-ツキカネ	1
28		G5158-100-000	LOOP REAR RECEIVER		ルーフ ウシロウケイタ	1
29		G5168-100-000	PRESSER SPRING		ハントルーフ オガイハネ	1
30		G5173-100-000	BELT-LOOP REAR GUIDE		ハントルーフ ウシロアツナイカネ	1
31		SS-4080610-SP	SCREW 1/8-44 L=6.4		ナハネジ 1/8-44 L=6.4	1
32		G5167-100-000	LOOP PRESSURE CYLINDER BRACKET	D.03/82	ルーフオガイ ウシロシリンドラ-ツキカネ	-
32-A	*	G5224-100-000	LOOP PRESSURE CYLINDER BRACKET	A.05/82	ルーフオガイウシロ シリンドラ-ツキカネ	1
33	005	G5153-100-00A	BELT-LOOP UPPER LIMITER PIN		ウツハントルーフ ニケトメカネ	1
34	006	G5153-100-00B	BELT-LOOP UPPER LIMITER PIN		ウツハントルーフ ニケトメカネ	1
35	007	G5153-100-00C	BELT-LOOP UPPER LIMITER PIN		ウツハントルーフ ニケトメカネ	1
36		G5151-100-000	BELT-LOOP UPPER LIMITER		ウツハントルーフ ニケトメ	1
37		SS-6111010-SP	SCREW 11/64-40 L= 9.5		ヒラネジ 11/64-40 L=9.5	2

Note (注意) 005 For 55 ~ 62 mm (2-11/64" ~ 2-7/16") 55-62mm用
 006 For 59 ~ 67 mm (2-3/8" ~ 2-7/8") 60-70mm用
 007 For 71 ~ 78 mm (2-51/64" ~ 3-5/64") 71-78mm用

9. BELT-LOOP SUPPLY COMPONENTS (1)

ベルトループ供給関係 (1)

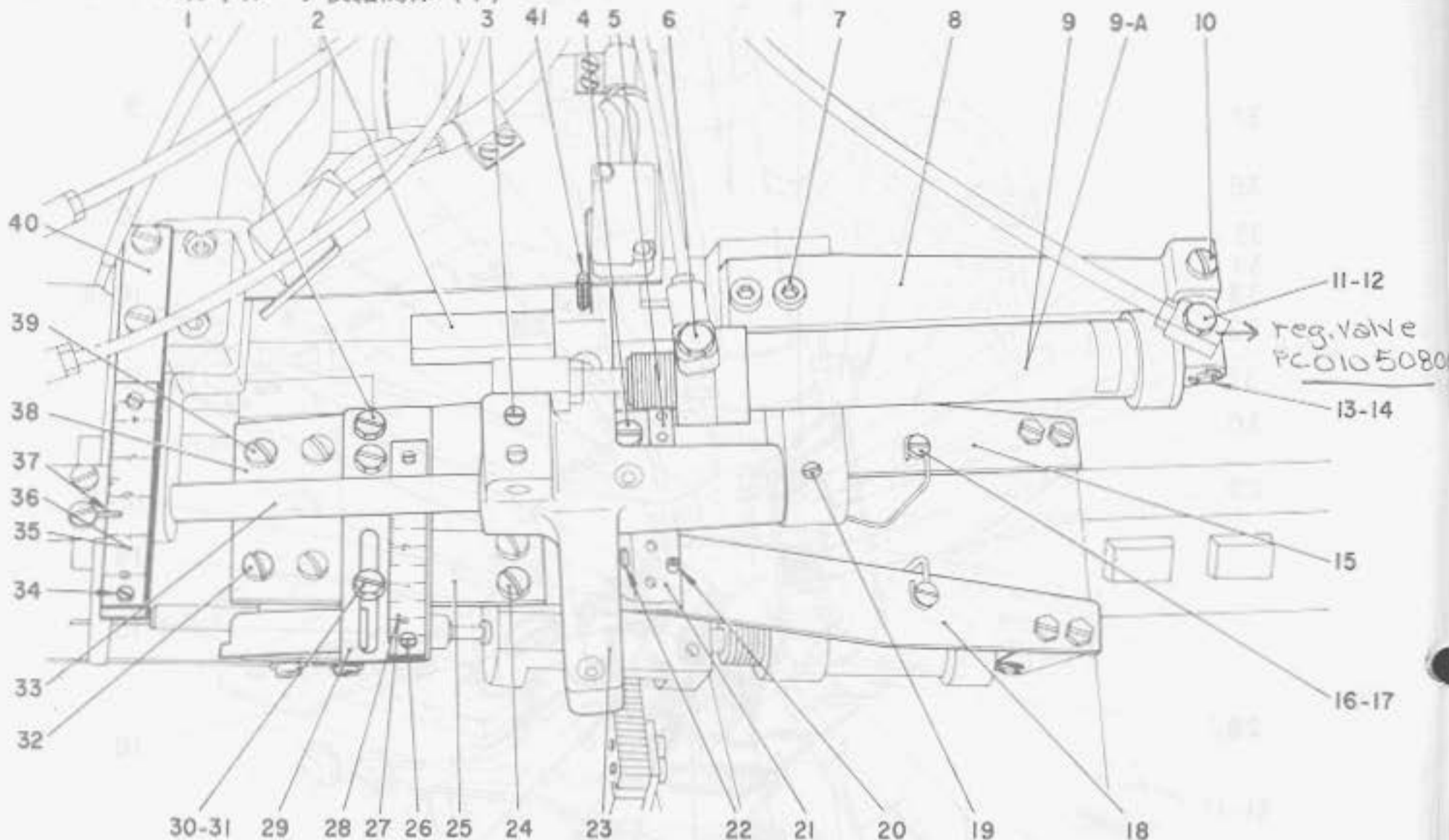

Ref. No.	Note 注記	Part No. 品番	Description	E. C. 変更年月	品名	Amt. Req. 数量
1		G5027-100-000	SCREW 11/64-40 L=8		トメネジ	2
2		G5183-100-020	BELT-LOOP SUPPLY CAM		ベルトループ* *ヨ*キ2-カム	1
3		SS-8150810-SP	SCREW 15/64-28 L=8	C.05/80	G5190-100-000	2
4		SS-7111410-SP	SCREW 11/64-40 L=14		ワシワシ* 11/64-40 L=14	1
5		G5267-100-000	BELT-LOOP SUPPLY CAM LEVER		ベルトループ* *ヨ*キ2-カムレバ*	1
6		G5196-100-000	JOINT	D.01/81	G5196-100-000A	-
		G5196-100-00A	QUICK COUPLING	A.01/81	クワツクワ* *	1
7		SM-6052002-TP	SCREW M5 L=20	C.05/80	G5054-100-000	2
8		G5188-100-000	BELT-LOOP MOVING CYLINDER BASE		ワツク イ*シリンダ* ト*イ	1
9		G5194-100-000	BELT-LOOP SUPPLY CYLINDER	D.05/81	ベルトループ* *ヨ*キ2- シリンダ*	-
9-A		G5194-100-000-A	CYLINDER	A.05/81	シリンダ* (ワツク 1.6X100)	1
10		SS-7110840-SP	SCREW 11/64-40 L=7.8		ワシワシ* 11/64-40 L=7.8	1
11		GHP-03524000	UNIVERSAL ELBOW M5		ユニバ* M5	1
12		G5019-100-000	BARBED FITTING JOINT		バ*フ* ツ*ツ	1
13		G5186-100-000	MOVING CYLINDER PIN		*ヨ*キ2-シリンダ* レンケツカ* *	1
14		RE-0500000-K0	SNAP RING 5		エダ*オ*メツ 5	1
15		G5269-100-000	FOLDER ROTATION CYL. PLATE, REAR		ワツド オリマ*シリンダ* ト*イ	1
16		SS-7090710-SL	SCREW 9/64-40 L=6.8		ワシワシ* 9/64-40 L=6.8	1
17		WP-0450801-SD	WASHER 4.5X10.0X0.8		ワシワシ* 4.5X10X0.8	1
18		G5268-100-000	FOLDER ROTATION CYL. PLATE, FRONT		ワシワシ*シリンダ* ト*イ	1
19		SS-8150510-SP	SCREW 15/64-28 L=5	C.05/80	G5606-100-000	2
20		PS-0200142-K0	SPRING PIN 2.0X14		スプリング*ピン 2.0X14	1
21		G5266-100-000	BELT-LOOP SUPPLY LEVER		ベルトループ* *ヨ*キ2-レバ*	1
22		SS-8150810-SP	SCREW 15/64-28 L=8	C.05/80	G5190-100-000	2
23		G5185-100-000	BELT-LOOP SUPPLY SLEEVE		*ヨ*キ2- ワツクイ* *ワシ	1
24		SS-6111010-SP	SCREW 11/64-40 L=9.5		ワシワシ* 11/64-40 L=9.5	2
25		G5256-100-000	BELT-LOOP SUPPLY PLATE, FRONT		ベルトループ* *ワシワシ* *ヨ*キ2-イ	1
26		SS-6060220-SP	SCREW 3/32-56 L=2.0		ワシワシ* 3/32-56 L=2	2
27	001	G5122-100-000	SCALE		メトリヤ (ミリ ヲヨ-シ*)	1
28	002	G5122-100-00A	SCALE		メトリヤ (インチ ヲヨ-シ*)	1
29		G5255-100-000	BELT-LOOP SUPPLY CONNECTING PLATE		ベルトループ* *ヨ*キ2-レンケツカ* *	1
30		G5027-100-000	SCREW 11/64-40 L=8		トメネジ	1
31		WP-0450801-SD	WASHER 4.5X10.0X0.8		ワシワシ* 4.5X10X0.8	1
32		SS-6111010-SP	SCREW 11/64-40 L=9.5		ワシワシ* 11/64-40 L=9.5	2
33		G5184-100-000	BELT-LOOP SUPPLY SLEEVE SHAFT		ワツク イ* *ワシ シヤフト	1
34		SS-6060220-SP	SCREW 3/32-56 L=2.0		ワシワシ* 3/32-56 L=2	2
35	001	G5122-100-000	SCALE		メトリヤ (ミリ ヲヨ-シ*)	1
36	002	G5122-100-00A	SCALE		メトリヤ (インチ ヲヨ-シ*)	1
37		PS-0160122-KH	SPRING PIN 1.6X12		スプリング*ピン 1.6X12	1
38		G5283-100-000	BELT-LOOP SUPPLY PLATE, REAR		ベルトループ* *ワシワシ* *ヨ*キ2-イ	1
39		SS-6111010-SP	SCREW 11/64-40 L=9.5		ワシワシ* 11/64-40 L=9.5	2
40		G5177-100-00A	BINDER SCALE BASE		バ*イ*タ*メトリヤ ト*イ	1
41		PS-0300242-K0	SPRING PIN 3.0X24	A.10/78	スプリング*ピン 3.0X24	1

Note (注意) 001 For indicated meter
002 For indicated inch

メートル表示用
インチ表示用

10. BELT-LOOP SUPPLY COMPONENTS (2)

ベルトループ供給関係 (2)

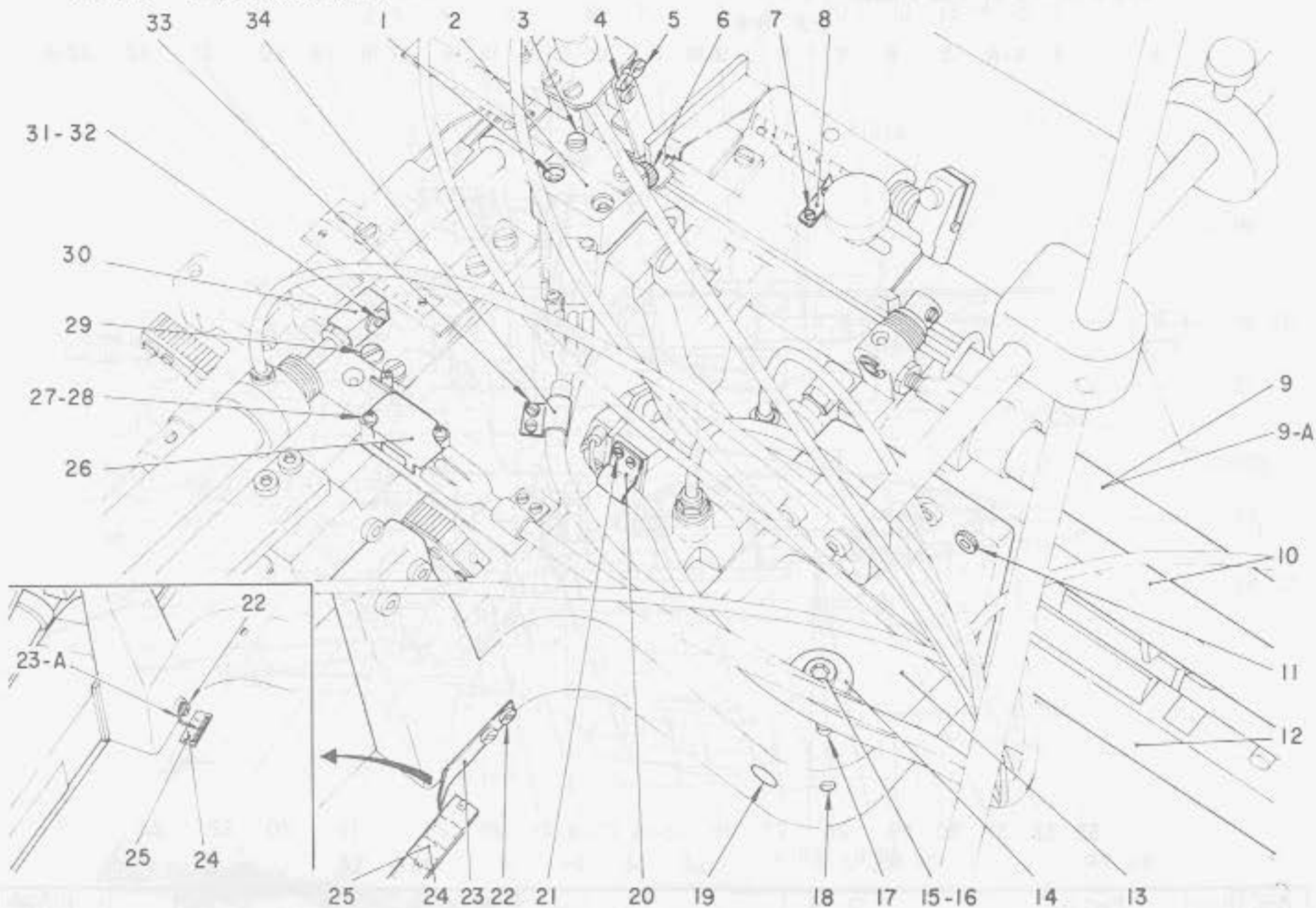

Ref. No.	Note	Part No.	Description	E. C. 変更年月	品名	Amt. Req. 数量
1		SM-6052502-SP	SCREW M5 L=25	C.05/80	G5175-100-000	2
		SM-6052002-TP	SCREW M5 L=20	C.08/80	SM-6052502-SP	2
2		G5174-100-00A	ADJUSTING RAIL BASE		アジャストレール ト*9*イ	1
3		SS-6111010-SP	SCREW 11/64-40 L=9.5		ヒラネジ* 11/64-40 L=9.5	2
4		SS-7090710-SL	SCREW 9/64-40 L=6.8		ワルヒラネジ* 9/64-40 L=6.8	2
5		SS-7090710-SL	SCREW 9/64-40 L=6.8		ワルヒラネジ* 9/64-40 L=6.8	1
6		SM-6051202-TP	SCREW M5X0.8 L=12		ロツカツアネジ* M5X0.8 L=12	2
7		SS-6080410-SP	SCREW 1/8-44 L=4		ヒラネジ* 1/8-44 L=4	2
8		G5309-100-000	ADJUSTING POINTER		ルーフ*オクリタ*シ チョーセイシ*ハ*ン	1
9		G5323-100-000	BELT-LOOP FEEDING CYLINDER	D.05/81	ハ*ン*ルーフ* キョーキユ-シリ*ン*タ*	-
9-A		G5323-100-000-A	CYLINDER	A.05/81	シリ*ン*タ* (タ*ン 16X100)	1
10		G5320-100-000	BELT-LOOP FEEDING CYLINDER BASE		シリ*ン*タ* トリツケ*タ*イ	1
11		SM-6051602-TP	SCREW M5X0.8 L=16		ロツカツアネジ* M5X0.8 L=16	2
12		G5004-100-00B	REGULATING FULCRUM BAR		シ*ン*ホ*	1
13		G5368-100-000	DEVICE BASE		ソ*チ トリツケ*タ*イ	1
14		G5371-100-000	DEVICE BASE LOCK SHAFT		ソ*チ トリツケ*タ*イ コテイシヤ*フト	2
15		G5383-100-000	DEVICE BASE LOCK NUT		ソ*チトルツケ*タ*イ コテイシヤ*フトハ*ン	1
16		SM-60820A2-TP	SCREW M8 L=120	C.05/80	G5385-100-000	2
17		G5373-100-000	SCREW		ソ*チ トリツケ*タ*イ チョーセイシ*	2
18		SS-8151550-SP	SCREW 15/64-28 L=15		トメネジ* 15/64-28 L=15	2
19		SS-8151550-SP	SCREW 15/64-28 L=15		トメネジ* 15/64-28 L=15	4
20		G5376-100-000	SWITCH CORD HOLDER		ツ*キ*メ*ク*ン*シ*ツ*コ*ト*ト*メ	1
21		SS-4080610-SP	SCREW 1/8-44 L=6.4		ナ*ネジ* 1/8-44 L=6.4	2
22		SS-7090510-SL	SCREW 9/64-40 L=4.6	M.09/80	ワルヒラネジ* 9/64-40 L=4.6	1
23		G5369-100-000	LOOP WIDTH ADJUSTING POINTER	D.09/80	ルーフ*ハ*ハ* チョーセイシ*ハ*ン	-
23-A		G5369-100-00A	LOOP WIDTH ADJUSTING POINTER	A.09/80	ルーフ*ハ*ハ* チョーセツシ*イ*タ	1
24	001	G5370-100-000	SCALE		メモリア	1
25	002	G5370-100-00A	SCALE		メモリア	1
26		G5031-100-000	MICROSWITCH		スイツチ	2
27		SM-4861601-SC	SCREW M2.6 L=16		ナ*ネジ* M2.6 L=16	4
28		G5089-100-000	MICROSWITCH NUT PLATE		マイクロスイツチ ナツトイ*タ	1
29		SS-6111010-SP	SCREW 11/64-40 L=9.5		ヒラネジ* 11/64-40 L=9.5	2
30		G5193-100-000	BELT-LOOP SUPPLY CYLINDER BRACKET		キョーキユ-シリ*ン*タ* ワ*キ*カ*ネ	1
31		G5195-100-000	CYLINDER CONNECTING PIN		ツユ-イ*ト* シリ*ン*タ*-ヒ*ン	1
32		RE-0500000-K0	SNAP RING 5		エ*カ*タ*ト*メ* 5	1
33		SS-4080610-SP	SCREW 1/8-44 L=6.4		ナ*ネジ* 1/8-44 L=6.4	4
34		G5012-100-000	CORD HOLDER		コ*ト*ト*メ	2

Note (注意) 001 For indicated meter
002 For indicated inch

メートル表示用
インチ表示用

11. BELT-LOOP FOLD COMPONENTS (1)
 ベルトループ折り曲ゲ関係 (1)

8-A 8-B

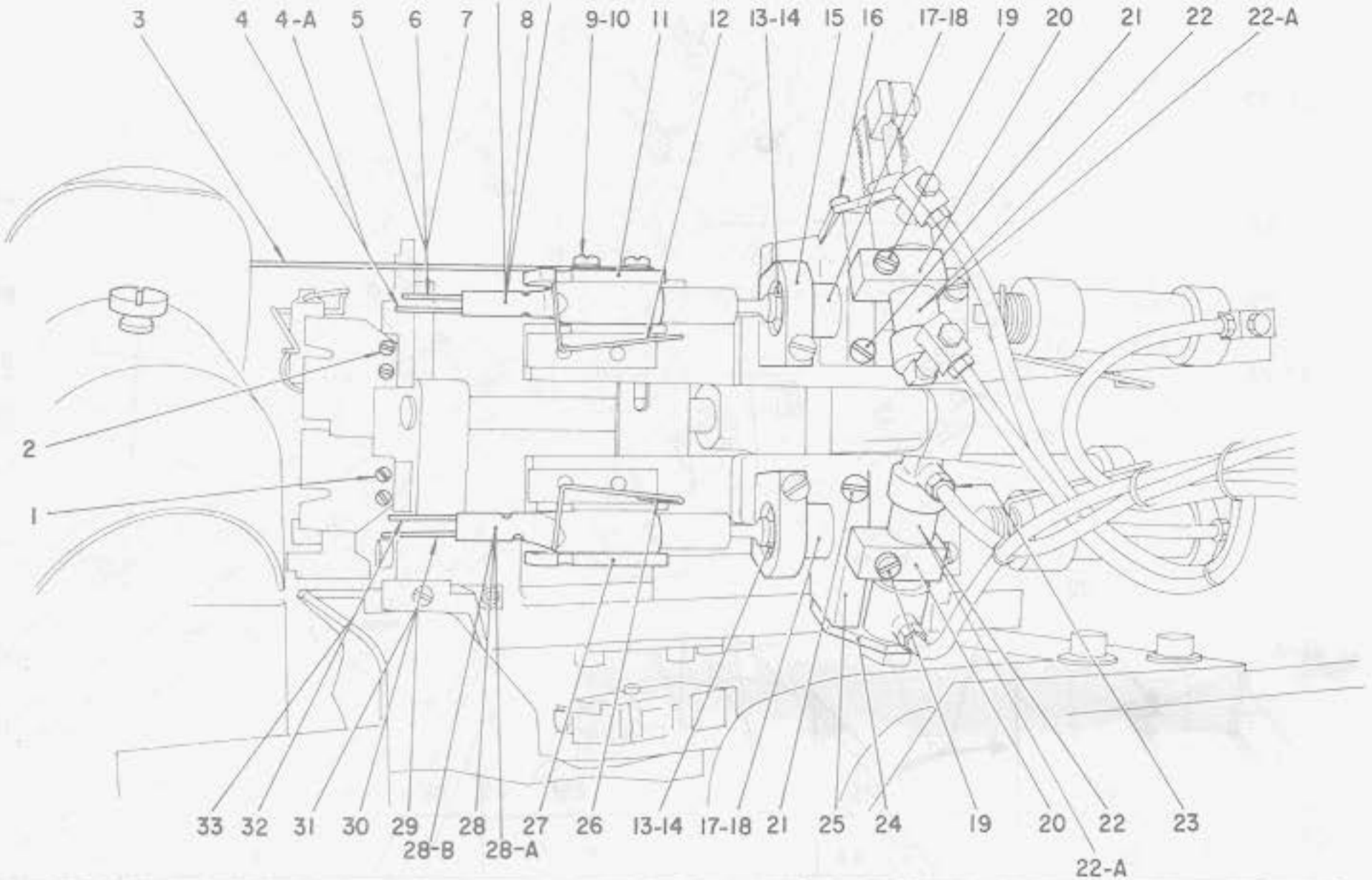

Ref. No.	Note 注記	Part No. 品番	Description	E. C. 変更年月	品名	Amt. Req. 数量
1		SS-6080410-SP	SCREW 1/8-44 L=4		ヒラネジ* 1/8-44 L=4	2
2		SS-6080410-SP	SCREW 1/8-44 L=4		ヒラネジ* 1/8-44 L=4	2
3		G5251-100-000	FRONT AUXILIARY GUIDE PIN		マエネジヨ オワヒカネ	1
4		G5290-100-000	UPPER FOLDER SHAFT PIN 2.0 2.7MM	C.04/79	G5292-100-000	1
4-A		G5295-100-000	PIN 3.2MM	A.04/79	ウツシャフトピン	1
5		G5253-100-000	LOWER FOLDER SHAFT PIN 2.7MM		シタオリマゲ* シャフトピン 2.7	1
6		G5253-100-00A	LOWER FOLDER SHAFT PIN 2 MM	D.10/78	シタオリマゲ* シャフトピン 2.0	-
7		G5253-100-00B	LOWER FOLDER SHAFT PIN 3.2MM	D.04/79	シタオリマゲ* シャフトピン 3.2	-
8		G5293-100-000	FRONT FOLDER SHAFT 2.7	D.12/80	マエオリマゲ* シャフト	-
8-A		G5293-100-00A	FRONT FOLDER SHAFT 2.0	A.10/78	マエ オリマゲ*シャフト	1
8-B		G5293-100-00B	FRONT FOLDER SHAFT 3.2 2.7MM	A.10/78	マエ オリマゲ*シャフト	1
9		SS-7090510-SL	SCREW 9/64-40 L=4.6		マルヒラネジ* 9/64-40 L=4.6	2
10		WP-0450801-SD	WASHER 4.5X10.0X0.8		ヒラワ* カネ 4.5X10.0X0.8	2
11		G5252-100-000	HOLDER SHAFT GUIDE SLEEVE		マエオリマゲ* カネ シャフト アンナイメツル	1
12		G5277-100-000	FRONT FOLDER SHAFT SPRING		マエオリマゲ* カネ スプリング	1
13		G5257-100-000	LOOP FOLDER SHAFT BEARING		オリマゲ* シャフト シテンハ*アリック*	2
14		G5113-100-000	SNAP RING	C.10/78	B1229-232-000	4
15		RC-1700002-KP	RETAINING RING 17	C.05/80	G5113-100-000	4
16		G5259-100-000	FRONT FOLDER SHAFT PIVOT SLEEVE		マエオリマゲ* シャフト シテンメツル	1
17		SS-7110840-SP	SCREW 11/64-40 L=7.8		マルヒラネジ* 11/64-40 L=7.8	2
18		G5258-100-000	PINION COLLAR		オリマゲ* ヒ*ニオンカラ-	2
19		SS-8090710-SP	SCREW 9/64-40 L=7.0		トメネジ* 9/64-40 L=7	1
20		G5009-100-000	SCREW		トメネジ*	2
21		G5261-100-000	RACK GEAR HOLDER		ラックキ*ア アテカネ	2
22		SS-7111410-SP	SCREW 11/64-40 L=14		マルヒラネジ* 11/64-40 L=14	4
22-A		G5286-100-000	FOLDER ROTATION CYLINDER A	D.05/81	オリマゲ* シリンダ*	-
23		G5019-100-000	BARBED FITTING JOINT	A.05/81	シリンダ* (7X 10X25)	2
24		G5262-100-000	LOOP FOLDER CYLINDER PLATE		ハ*フ* フキ*テ	2
25		G5282-100-000	REAR FOLDER SHAFT PIVOT SLEEVE		オリマゲ* シリンダ* トリツキイテ	1
26		G5278-100-000	REAR FOLDER SHAFT SPRING		ウシロオリマゲ* シャフト シテンメツル	1
27		G5279-100-000	REAR FOLDER SHAFT GUIDE SLEEVE		ウシロオリマゲ* カネ スプリング	1
28		G5291-100-000	REAR FOLDER SHAFT 2.7	D.12/80	ウシロ オリマゲ*シャフト	-
28-A		G5291-100-00A	REAR FOLDER SHAFT 2.0	A.10/78	ウシロ オリマゲ*シャフト	1
28-B		G5291-100-00B	REAR FOLDER SHAFT 3.2 2.7MM	A.10/78	ウシロ オリマゲ*シャフト	1
29		G5253-100-000	LOWER FOLDER SHAFT PIN 2.7MM	C.04/79	G5254-100-000	1
30		G5254-100-00A	LOWER FOLDER SHAFT PIN 2.0MM	D.10/78	シタシャフト ピン 3.0	-
31		G5254-100-00B	LOWER FOLDER SHAFT PIN 3.2MM	D.04/79	シタシャフト ピン 3.2	-
32		G5290-100-000	UPPER FOLDER SHAFT PIN 2.0 2.7MM		ウツシャフト ピン	1
33		G5295-100-000	PIN 3.2MM	A.03/79	ウツシャフトピン	1

12. BELT-LOOP FOLD COMPONENTS (2)

ベルトループ折り曲げ関係 (2)

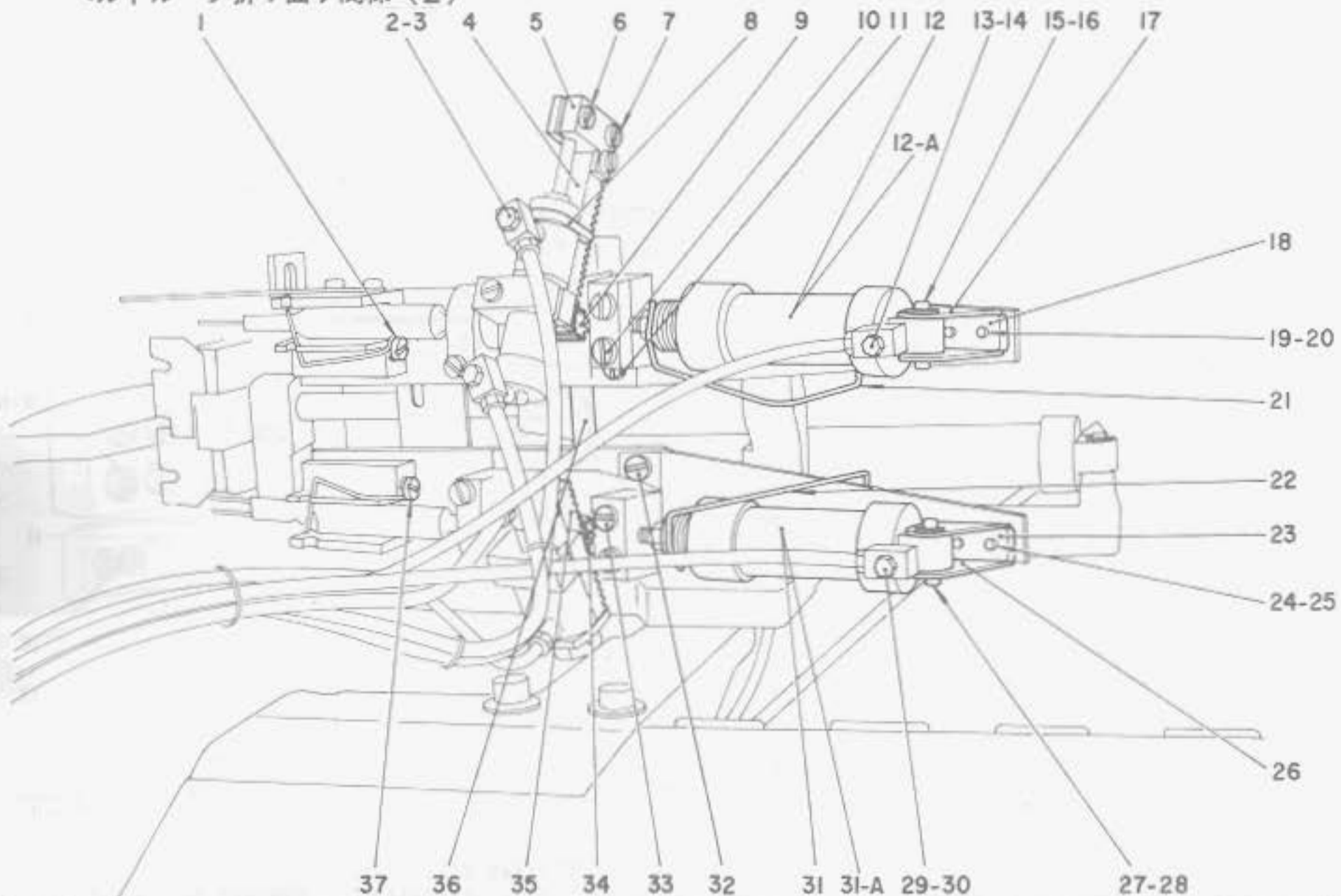

Ref. No.	Note 注記	Part No. 品番	Description	E. C. 変更年月	品名	Amt. Req. 数量
1		SS-7090710-SL	SCREW 9/64-40 L=6.8		ワルヒラジシ* 9/64-40 L= 6.8	1
2		G5274-100-000	ELBOW (M5)	C.10/78	GHP-03524000	2
3		G5019-100-000	BARBED FITTING JOINT		ハ*フ* ツキ*テ	2
4		G5265-100-000	RACK GEAR		オリマケ* ラツクギ*ヤ	1
5		G5264-100-000	RACK GEAR PLATE, FRONT		マエオリマケ*ラツクギ*ヤ トリツクカ*コ	1
6		G5009-100-000	SCREW		トメネジ*	1
7		G5009-100-000	SCREW		トメネジ*	2
8		G5262-100-000	LOOP FOLDER CYLINDER PLATE		オリマケ*シリツク* = トリツクイ*テ	1
9		G5263-100-000	PINION		オリマケ* ヒ*ニオンギ*ヤ	1
10		SS-7111410-SP	SCREW 11/64-40 L=14		ワルヒラジシ* 11/64-40 L=14	2
11		SS-6111010-SP	SCREW 11/64-40 L= 9.5		ヒラネジ* 11/64-40 L= 9.5	2
12		G5270-100-000	CYLINDER (MC-C-LB-16X25)	D.05/81	オリマケ* シリツク* =	-
12-A		G5270-100-000-A	CYLINDER	A.05/81	シリツク* = (ツク 16X25)	1
13		GHP-03524000	UNIVERSAL ELBOW M5		エルボ* M5	1
14		G5019-100-000	BARBED FITTING JOINT		ハ*フ* ツキ*テ	1
15		G5274-100-000	CYLINDER HOLDING PIN		トメピン	1
16		RE-0400000-K0	SNAP RING 4		Eカ*ク*メ*ク 4	2
17		G5273-100-000	CYLINDER INSTALLING PLATE		2ヤ* トリツクカ*ク*	1
18		G5275-100-000	FOLDER ROTATION CYLINDER NUT PLATE		オリマケ*シリツク* = トリツクカ*ク*ナツト	1
19		G5027-100-000	SCREW 11/64-40 L=8		トメネジ*	2
20		WP-0450801-SD	WASHER 4.5X10.0X0.8		ヒラサ*カ*コ 4.5X10.0X0.8	2
21		G5271-100-000	FOLDER ROTATION CYL. SPRING, FRONT		マエオリマケ*シリツク* = ハ*コ	1
22		G5272-100-000	FOLDER ROTATION CYL. SPRING, REAR		ウシロ オリマケ*シリツク* = ハ*コ	1
23		G5275-100-000	FOLDER ROTATION CYLINDER NUT PLATE		オリマケ*シリツク* = トリツクカ*ク*ナツト	1
24		G5027-100-000	SCREW 11/64-40 L=8		トメネジ*	2
25		WP-0450801-SD	WASHER 4.5X10.0X0.8		ヒラサ*カ*コ 4.5X10.0X0.8	2
26		G5273-100-000	CYLINDER INSTALLING PLATE		2ヤ* トリツクカ*ク*	1
27		G5274-100-000	CYLINDER HOLDING PIN		トメピン	1
28		RE-0400000-K0	SNAP RING 4	C.10/78	RE-0500000-K0	2
29		GHP-03524000	UNIVERSAL ELBOW M5		エルボ* M5	1
30		G5019-100-000	BARBED FITTING JOINT		ハ*フ* ツキ*テ	1
31		G5270-100-000	CYLINDER (MC-C-LB-16X25)	D.05/81	オリマケ* シリツク* =	-
31-A		G5270-100-000-A	CYLINDER	A.05/81	シリツク* = (ツク 16X25)	1
32		SS-6111010-SP	SCREW 11/64-40 L= 9.5		ヒラネジ* 11/64-40 L= 9.5	2
33		SS-7111410-SP	SCREW 11/64-40 L=14		ワルヒラジシ* 11/64-40 L=14	2
34		G5263-100-000	PINION		オリマケ* ヒ*ニオンギ*ヤ	1
35		G5265-100-000	RACK GEAR		オリマケ* ラツクギ*ヤ	1
36		G5187-100-000	BELT-LOOP SUPPLY CAM LEVER SHAFT	C.10/78	G5154-100-000	1
37		SS-7090710-SL	SCREW 9/64-40 L=6.8		ワルヒラジシ* 9/64-40 L= 6.8	1

13. BELT-LOOP FEED COMPONENTS (1) (FOR MOL-100C)(OBSOLETE MODEL)
 ベルトループ送り出し関係 (1)(MOL-100C用)(廃機種)

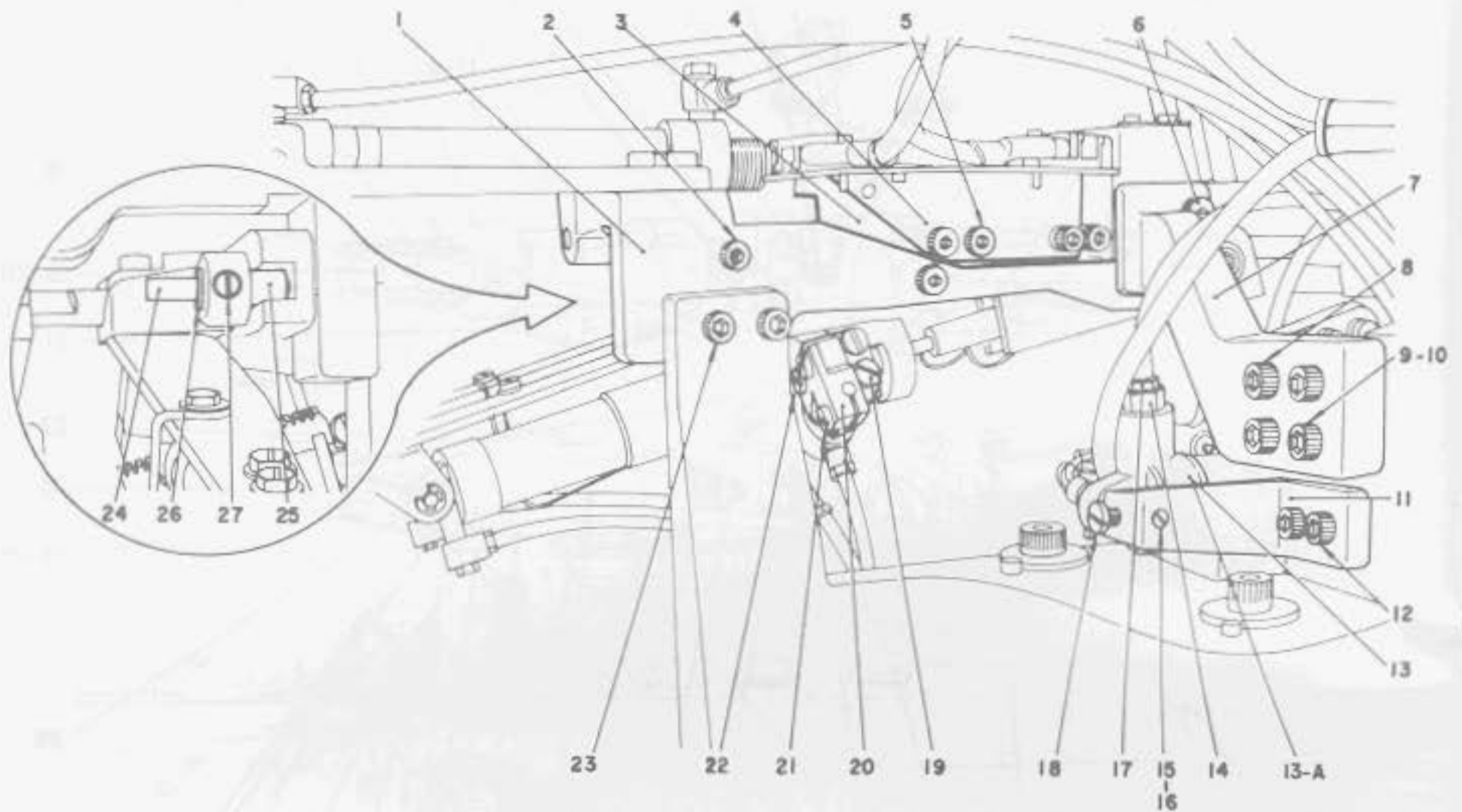

Ref. No.	Note	Part No.	Description	E. C. 変更年月	品名	Amt. Req. 数量
1	*	G5381-100-000	BELT-LOOP SUPPLY SLEEVE	0.03/82	ベルトループフィーダー	-
2	*	SM-6052002-TP	SCREW M5 L=20	0.03/82	ボルト M5X0.8 L=20	-
3	*	G5182-100-000	BELT-LOOP SUPPLY SLEEVE GUIDE	0.03/82	フィーダーガイド	-
4	*	G5181-100-000	MICROSWITCH PLATE	0.03/82	フィーダーマイクロスイッチプレート	-
5	*	SM-6051202-TP	SCREW M5X0.8 L=12	0.03/82	ボルト M5X0.8 L=12	-
6	*	SM-6062002-TP	SCREW M6 L=20	0.03/82	ボルト M6 L=20	-
7	*	G5382-100-000	BELT-LOOP SUPPLY BASE	0.03/82	フィーダーベース	-
8	*	SM-6065002-TP	SCREW M6 L=50	0.06/81	ボルト M6 L=50	-
9	*	SM-6065002-TP	SCREW M6 L=50	0.03/82	ボルト M6 L=50	-
10	*	WP-0651001-SB	WASHER M6	0.03/82	ワッシャー M6	-
11	*	G5353-100-00A	UPPER KNIFE CYLINDER BASE	0.03/82	上ノズルシリンダーベース	-
12	*	SM-6051602-TP	SCREW M5X0.8 L=16	0.03/82	ボルト M5X0.8 L=16	-
13	*	G5021-100-00A	CYLINDER (CMC-S-25X25)	0.05/81	上ノズルシリンダー	-
13-A	*	G5021-100-00A-A	CYLINDER	0.03/82	シリンダー (77 20X25)	-
14	*	GHP-03525000	BUSHING PT 1/8-M5	0.03/82	ブッシング PT1/8-M5	-
15	*	G5352-100-00A	UPPER KNIFE CYLINDER PIN	0.03/82	上ノズルシリンダーピン	-
16	*	RE-0400000-K0	SNAP RING 4	0.03/82	Eカクシメ 4	-
17	*	G5019-100-000	BARBED FITTING JOINT	0.03/82	ハーフ ツキ	-
18	*	SS-6111010-SP	SCREW 11/64-40 L=9.5	0.03/82	ビス 11/64-40 L=9.5	-
19	*	SS-7110840-SP	SCREW 11/64-40 L=7.8	0.03/82	ビス 11/64-40 L=7.8	-
20	*	G5276-100-000	RACK GEAR INSTALLING PLATE, REAR	0.03/82	ウシロギアプレート	-
21	*	G5009-100-000	SCREW	0.03/82	ビス	-
22	*	G5009-100-000	SCREW	0.03/82	ビス	-
23	*	SM-6062002-TP	SCREW M6 L=20	0.03/82	ボルト M6 L=20	-
24	*	G5280-100-000	BELT-LOOP SUPPLY CAM SHAFT	0.03/82	ベルトループフィーダーカムシャフト	-
25	*	G5281-100-000	BELT-LOOP SUPPLY CAM BALL	0.03/82	ベルトループフィーダーカムボール	-
26	*	RE-0500000-K0	SNAP RING 5	0.03/82	Eカクシメ 5	-
27	*	SS-8150810-SP	SCREW 15/64-28 L=8	0.03/82	ビス 15/64-28 L=7.5	-

14. BELT-LOOP FEED COMPONENTS (2) (FOR MOL-100C) (OBSOLETE MODEL)

ベルトループ送り出し関係 (2) (MOL-100C用) (廃機種)

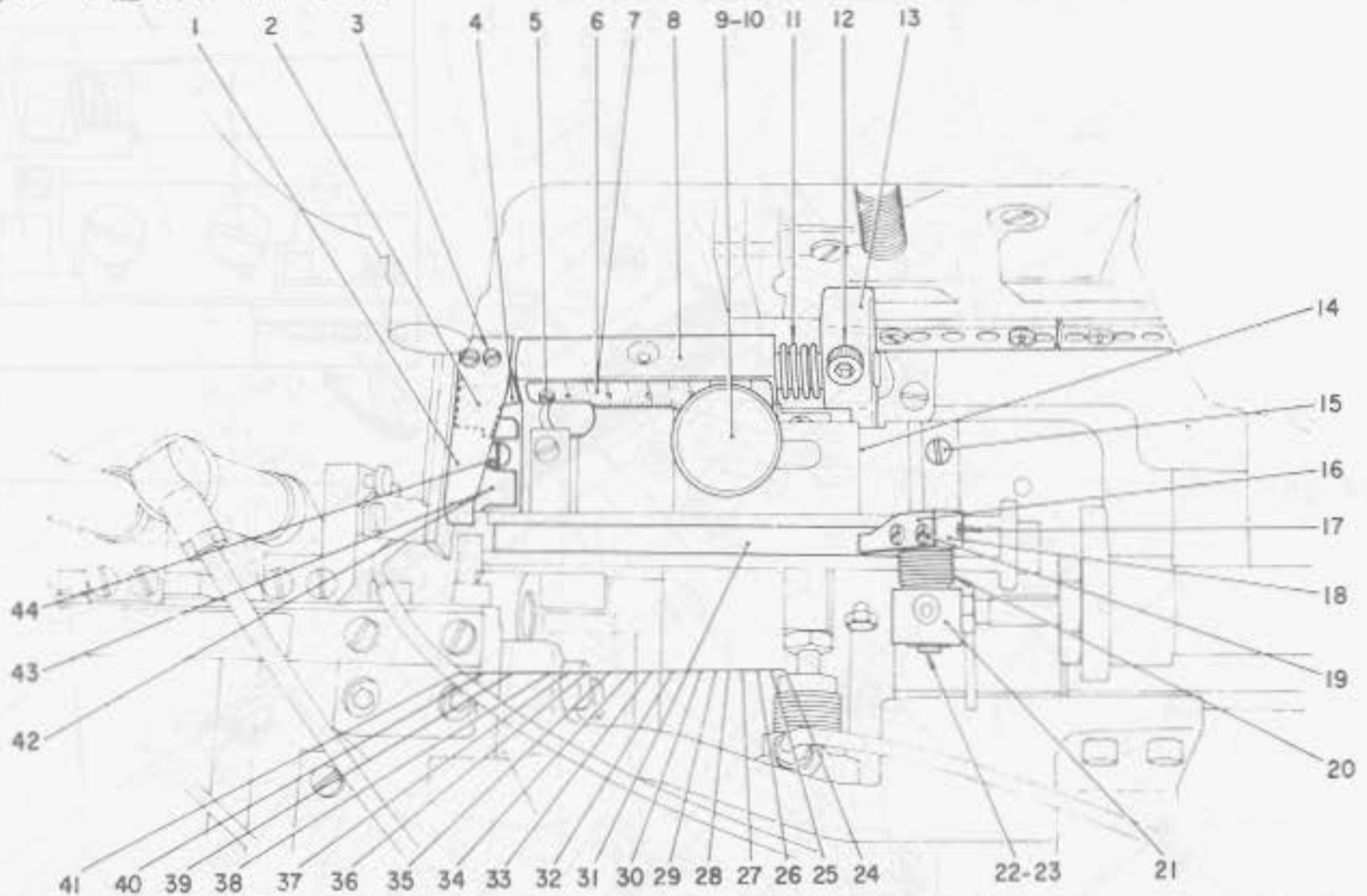

Ref. No.	Note	Part No. 品番	Description	E. C. 変更年月	品名	Amt. Req. 数量
1	*	G5306-100-000	BELT-LOOP PRESSER SPRING	D.03/82	ベルトループ押しバネ	-
2	*	G5378-100-000	AUXILIARY PRESSER SPRING	D.03/82	補助押しバネ	-
3	*	SS-6080410-SP	SCREW 1/8-44 L=4	D.03/82	ビス 1/8-44 L=4	-
4	*	G5303-100-0A0	UPPER KNIFE ROD ASM.	D.03/82	上刃ロッド組立	-
5	*	SS-6060220-SP	SCREW 3/32-56 L= 2.0	D.03/82	ビス 3/32-56 L=2.0	-
6	001M	G5324-100-000	SCALE	D.03/82	スケール	-
7	002M	G5324-100-00A	SCALE	D.03/82	スケール	-
8	*	G5302-100-008	LOOP FEEDING BASE	D.03/82	ループ送り出しベース	-
9	*	G5308-100-000	SCREW	D.03/82	ビス	-
10	*	WP-0651001-SB	WASHER M6	D.03/82	ワッシャー M6	-
11	*	G5307-100-000	UPPER KNIFE ROD SPRING	D.03/82	上刃ロッドバネ	-
12	*	SM-6052002-TP	SCREW M5 L=20	D.03/82	ビス M5x0.8 L=20	-
13	*	G5310-100-000	UPPER KNIFE SHAFT LEVER	D.03/82	上刃シャフトレバー	-
14	*	G5311-100-000	ADJUSTING PLATE	D.03/82	調整プレート	-
15	*	SS-7090510-SL	SCREW 9/64-40 L=4.6	D.03/82	ビス 9/64-40 L=4.6	-
16	*	G5318-100-000	LOOP FEEDING RAKE	D.03/82	ループ送り出しラケ	-
17	*	SS-8150810-SP	SCREW 15/64-28 L=8	D.03/82	ビス 15/64-28 L=7.5	-
18	*	G5317-100-000	LOOP FEEDING RAKE COLLAR	D.03/82	ループ送り出しラケカラー	-
19	*	SS-6080410-SP	SCREW 1/8-44 L=4	D.03/82	ビス 1/8-44 L=4	-
20	*	G5319-100-000	LOOP FEEDING RAKE SPRING	D.03/82	ループ送り出しラケバネ	-
21	*	G5321-100-000	LOOP FEEDING SLEEVE	D.03/82	ループ送り出しスリーブ	-
22	*	G5316-100-000	LOOP FEEDING SHAFT	D.03/82	ループ送り出しシャフト	-
23	*	RE-0500000-K0	SNAP RING 5	D.03/82	スナップリング 5	-
24	*	G5312-100-00A	LOOP BINDER 11MM, 4MM	D.03/82	ループバインダー 11x4	-
25	*	G5312-100-00B	LOOP BINDER 12MM, 4MM	D.03/82	ループバインダー 12x4	-
26	*	G5312-100-00C	LOOP BINDER 13MM, 4MM	D.03/82	ループバインダー 13x4	-
27	*	G5312-100-00D	LOOP BINDER 14MM, 4MM	D.03/82	ループバインダー 14x4	-
28	*	G5312-100-00E	LOOP BINDER 15MM, 4MM	D.03/82	ループバインダー 15x4	-
29	*	G5312-100-00F	LOOP BINDER 16MM, 4MM	D.03/82	ループバインダー 16x4	-
30	*	G5312-100-00G	LOOP BINDER 11MM, 5MM	D.03/82	ループバインダー 11x5	-
31	*	G5312-100-00H	LOOP BINDER 12MM, 5MM	D.03/82	ループバインダー 12x5	-
32	*	G5312-100-00J	LOOP BINDER 13MM, 5MM	D.03/82	ループバインダー 13x5	-
33	*	G5312-100-00K	LOOP BINDER 14MM, 5MM	D.03/82	ループバインダー 14x5	-
34	*	G5312-100-00L	LOOP BINDER 15MM, 5MM	D.03/82	ループバインダー 15x5	-
35	*	G5312-100-00M	LOOP BINDER 16MM, 5MM	D.03/82	ループバインダー 16x5	-
36	*	G5312-100-00N	LOOP BINDER 11MM, 3MM	D.03/82	ループバインダー 11x3	-
37	*	G5312-100-00P	LOOP BINDER 12MM, 3MM	D.03/82	ループバインダー 12x3	-
38	*	G5312-100-00Q	LOOP BINDER 13MM, 3MM	D.03/82	ループバインダー 13x3	-
39	*	G5312-100-00R	LOOP BINDER 14MM, 3MM	D.03/82	ループバインダー 14x3	-
40	*	G5312-100-00S	LOOP BINDER 15MM, 3MM	D.03/82	ループバインダー 15x3	-
41	*	G5312-100-00T	LOOP BINDER 16MM, 3MM	D.03/82	ループバインダー 16x3	-
42	*	G5301-100-000	LOWER KNIFE	D.03/82	下刃 (30-2)	-
43	004M	G5301-100-00A	LOWER KNIFE	D.03/82	下刃 (30-3)	-
44	*	SS-7090710-SL	SCREW 9/64-40 L=6.8	D.03/82	ビス 9/64-40 L=6.8	-

Note (注意) 001 For indicated meter
002 For indicated inch

メートル表示用
インチ表示用

15. BELT-LOOP FEED COMPONENTS (3) (FOR MOL-100P)

ベルトループ送り出し関係 (3)(MOL-100P用)

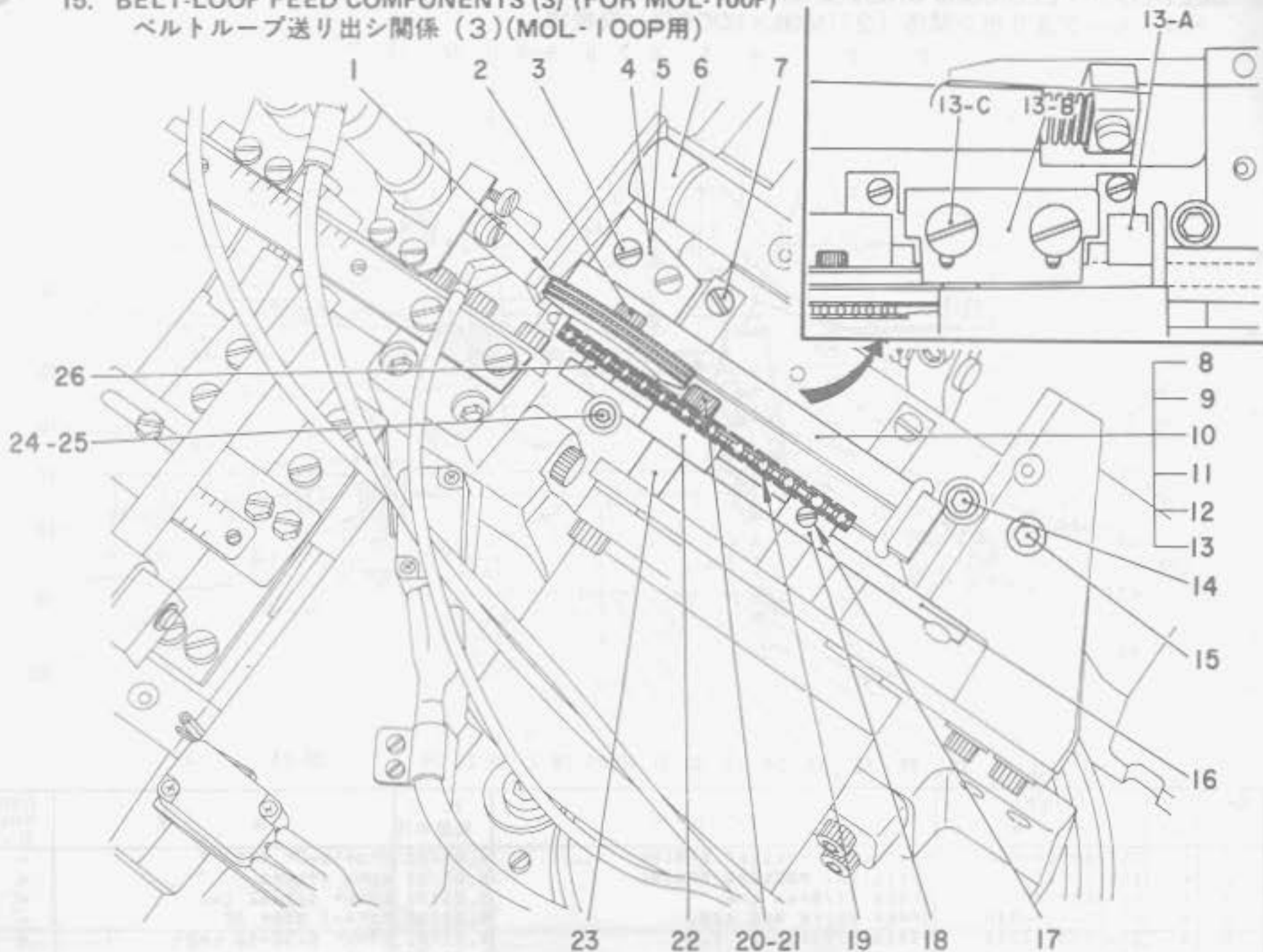

Ref. No.	Note 止記	Part No. 品番	Description	E. C. 変更年月	品名	Amt. Req. 数量
1		G5712-100-0A0	ROLLER ASM,		オクリタシ 0-5 クミ	1
2		SM-6052002-SP	SCREW M5X0,8 L=20	C,05/80	G5054-100-000	2
3		SS-7090710-SL	SCREW 9/64-40 L=6.8		ワムヒラツシ 9/64-40 L=6.8	2
4		G5701-100-000	LOWER KNIFE		コチイ ノズ (ヒヨ-シ*ノ)	1
5	004	G5701-100-00A	LOWER KNIFE		コチイ ノズ (チヨ-コ-)	1
6		G5303-100-0AA	UPPER KNIFE ROD ASM,		ウツキメス ロツト* クミ	1
7		SS-7090510-SL	SCREW 9/64-40 L=4.6		ワムヒラツシ 9/64-40 L=4.6	2
8		G5703-100-00A	LOOP BINDER 11MM	D,02/80	ル-フ* ハ*イ*タ* - 11	-
9		G5703-100-00B	LOOP BINDER 12MM	D,02/80	ル-フ* ハ*イ*タ* - 12	-
10		G5703-100-00C	LOOP BINDER 13MM	D,02/80	ル-フ* ハ*イ*タ* - 13	-
11		G5703-100-00D	LOOP BINDER 14MM	D,02/80	ル-フ* ハ*イ*タ* - 14	-
12		G5703-100-00E	LOOP BINDER 15MM	D,02/80	ル-フ* ハ*イ*タ* - 15	-
13		G5703-100-00F	LOOP BINDER 16MM	D,02/80	ル-フ* ハ*イ*タ* - 16	-
13-A		G5721-100-0A0	ADJUSTING BINDER ASM,	A,02/80	アジスタハ*イ*タ* - クミ	1
13-B		G5722-100-000	TRAVELLING GAUGE	A,02/80	ハ*イ*タ* - イト*シ*ヨ*キ*	(1)
13-C		G5723-100-000	SCREW	A,02/80	ハ*イ*タ* - ハ*ハ*キ*メ*シ*	(2)
14		SM-6061552-SP	SCREW M6 L=15	C,05/80	G5127-100-000	1
15		SM-6063012-CP	SCREW M6 L=30		ロツカクア*ア*キ*ト M6 L=30	1
16		G5705-100-000	LOOP FEEDING ROLLER LEVER SHAFT		オクリタシ 0-5-レバ*シ*ハ*シ*フ*ト	1
17		SS-4080610-SP	SCREW 1/8-44 L=6,4		ア*キ*メ*シ* 1/8-44 L=6,4	2
18		G5718-100-000	MOTOR SPROCKET		ル-フ* オクリタシモ*タ* ス*ロ*ツ*ト	1
19		G5708-100-000	MICROCHAIN		マイクロチェ-ン	1
20		SM-6052802-TP	SCREW M5X0,8 L=28	C,05/80	G5720-100-000	1
21		B2107-816-000	WASHER		ロツト* ワ*シ*	1
22		G5714-100-0A0	ROLLER ASM,		チユ-カン ス*ロ*ツ*ト クミ	1
23		G5716-100-000	COLLAR		チユ-カン ス*ロ*ツ*トハ*ア*リ*ク*カ*シ-	1
24		SM-6054052-TP	SCREW M5 L=40	C,05/80	G5719-100-000	-
		SM-6044052-TP	SCREW M4 L=40	C,02/81	SM-6054052-TP	1
25		SS-4080610-SP	SCREW 1/8-44 L=6,4		ア*キ*メ*シ* 1/8-44 L=6,4	1
26		G5713-100-000	COLLAR		0-5 ハ*ア*リ*ク*カ*シ-	1

Note (注意) 004 Special order part for cemented carbide

特別注文部品 (超硬)

6. BELT-LOOP FEED COMPONENTS (4) (FOR MOL-100P)

ベルトループ送り出し関係 (4)(MOL-100P用)

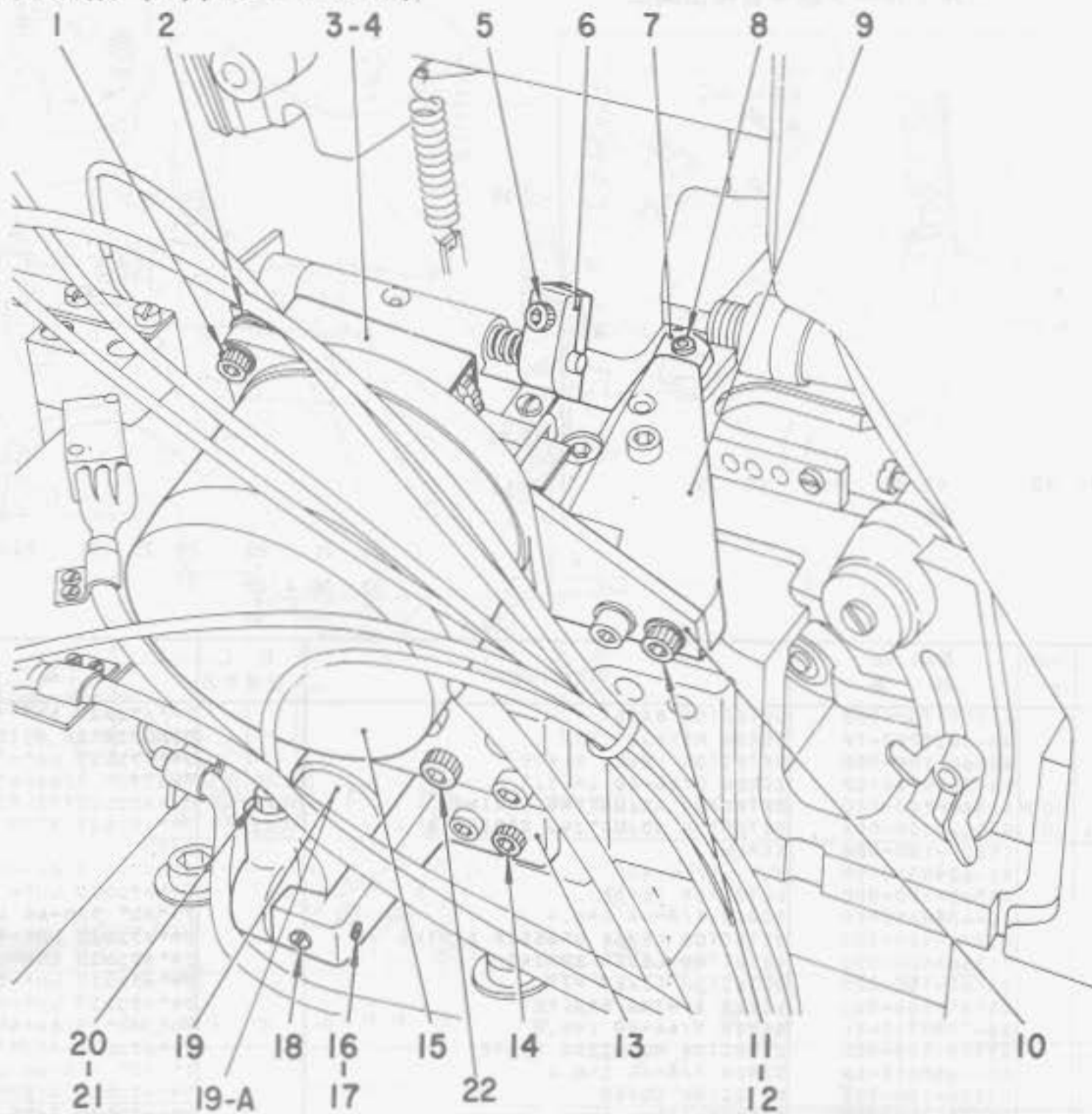

Ref. No.	Note 注記	Part No. 品番	Description	E. C. 変更年月	品名	Amt. Req. 数量
1		SM-6051602-TP	SCREW M5X0.8 L=16		ロツカクアツキ* M5X0.8 L=16	3
2		B2107-816-000	WASHER		ワッシャ * 7*7	3
3		G5717-100-000	CHAIN COVER		チェンカバー	1
4		SS-7090510-SL	SCREW 9/64-40 L=4.6		ワシヤ 9/64-40 L=4.6	1
5		SM-6052002-TP	SCREW M5 L=20	C.05/80	G5054-100-000	1
6		G5310-100-000	UPPER KNIFE SHAFT LEVER		ウツキ * メスシヤフトレバ	1
7		G5706-100-000	LEVER SHAFT COLLAR		ローラレバ*シヤフトカラ	1
8		SM-8060602-TP	SCREW M6 L=6		トメネシ * M6 L=6	2
9		G5302-100-00B	LOOP FEEDING BASE		オクリタシト*タイ	1
10		G5710-100-000	LOOP FEEDING MOTOR PLATE		ルーフ * オクリタシモータ トリツキタイ	1
11		SM-6061002-TP	SCREW M6 L=10		ロツカクアツキ* M6 L=10	2
12		WP-0651001-SB	WASHER M6		ワッシャ * カネ * M6	2
13		G5353-100-00B	UPPER KNIFE CYLINDER BASE		ウツキ * メスシリンダ*ベース	1
14		SM-6051602-TP	SCREW M5X0.8 L=16		ロツカクアツキ* M5X0.8 L=16	2
15		G5709-100-0A0	LOOP FEEDING MOTOR ASM,		ルーフ * オクリタシモータ	1
16		RE-0400000-K0	SNAP RING 4		エカ*ストメツ 4	1
17		G5352-100-00A	UPPER KNIFE CYLINDER PIN		ウツキ * メスシリンダ*ピン	1
18		SS-7111120-SP	SCREW 11/64-40 L=10.5		ワシヤ 11/64-40 L=10.5	1
19		G5021-100-00B	UPPER KNIFE CYLINDER	D.05/81	ウツキ * メスシリンダ*	-
19-A		G5021-100-00B-A	CYLINDER	A.05/81	シリンダ* (7ク 20X25)	1
20		GHP-03525000	BUSHING PT 1/8-M5		ブッシュ PT1/8-M5	1
21		G5019-100-000	BARBED FITTING JOINT		バネ*ツギ	1
22		SM-6065002-TP	SCREW M6 L=50	C.05/80	G5325-100-000	2

17. JOINTED BELT-LOOP DETECT COMPONENTS
 ベルトループ継ギ目検出関係

49-50 51-52

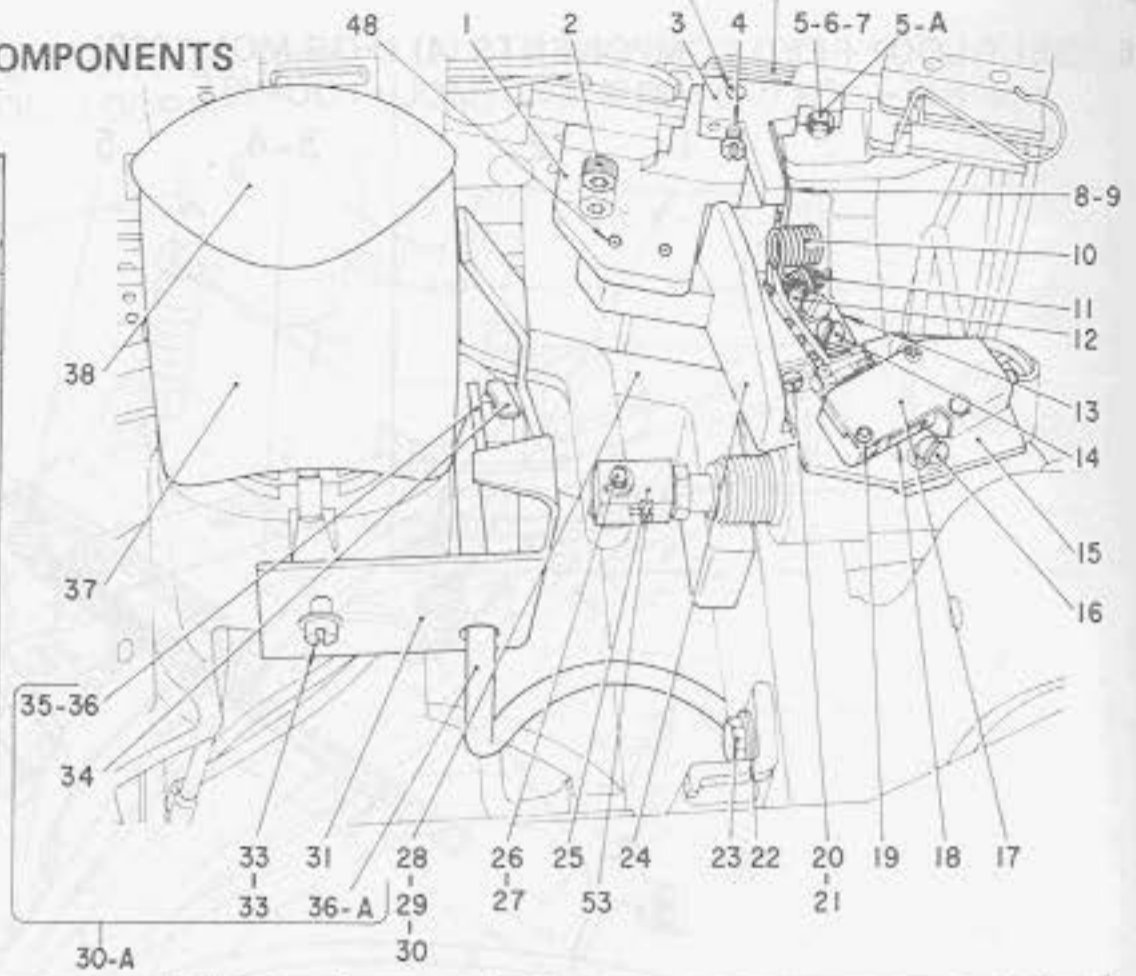
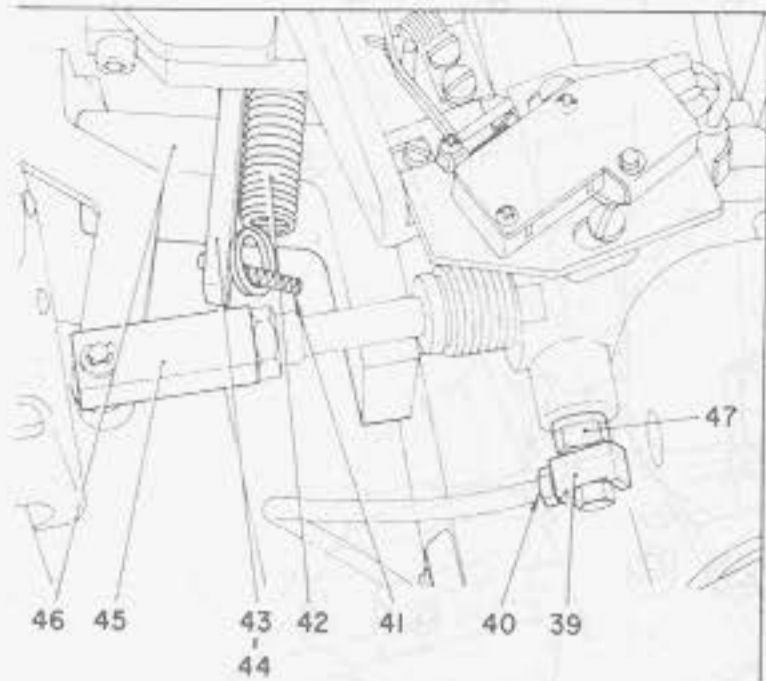

Ref. No.	Note	Part No.	Description	E. C. 変更年月	品名	Amt. Req. 数量
1		G5355-100-000	DETECTOR BASE		ツキメケンシユツ ト*タイ	1
2		SM-6051202-TP	SCREW M5X0.8 L=12		ロツカクアアホ*ルト M5X0.8 L=12	2
3		G5360-100-000	DETECTOR LEVER PLATE		ツキメケンシユツ レハ*ク*イ	1
4		SS-7090920-SP	SCREW 9/64-40 L= 8.5		マルヒラネシ* 9/64-40 L=8.5	2
5	003A	G5362-100-000	DETECTOR ADJUSTING SPRING	D.03/82	ツキメケンシユツオワエ チヨ*セイイタ	-
5-A	008	G5362-100-00A	DETECTOR ADJUSTING SPRING A	A.02/79	ツキメケンシユツ オサエチヨ*セツイタ A	1
6		G5009-100-000	SCREW		トメネシ*	1
7		NS-6090310-SP	NUT 9/64-40		ロツカクナツト 9/64-40	1
8		G5363-100-000	DETECTOR LEVER		ツキメケンシユツ レハ*-	1
9		SS-4080610-SP	SCREW 1/8-44 L=6.4		アハ*ネシ* 1/8-44 L=6.4	2
10		G5384-100-000	DETECTOR LEVER PRESSER SPRING		ツキメケンシユツ レハ*-オサエハ*ネ	1
11		G5366-100-000	DETECTOR LEVER SPRING		ツキメケンシユツ ヒツハ*リハ*ネ シ*ヤク	1
12		G5367-100-000	DETECTOR LEVER PIN		ツキメケンシユツ レハ*-ピン	1
13		G5361-100-000	LEVER SPRING BRACKET		ツキメケンシユツ レハ*-ハ*ネカケ	1
14		SS-7090710-SL	SCREW 9/64-40 L=6.8		マルヒラネシ* 9/64-40 L=6.8	2
15		G5358-100-000	DETECTOR MOUNTING PLATE		ツキメケンシユツ スイツチトリツケイタ	1
16		SS-4080610-SP	SCREW 1/8-44 L=6.4		アハ*ネシ* 1/8-44 L=6.4	2
17		G5356-100-000	DETECTOR COVER		ツキメケンシユツ スイツチカハ*-	1
18		G5357-100-000	MICROSWITCH		ツキメケンシユツ スイツチ	1
19		SM-4861601-SC	SCREW M2.6 L=16		アハ*コネシ* M2.6 L=16	2
20		G5374-100-000	DETECTOR BASE REGULATING PIN		スイツチトリツケイタ チヨ*セイピン	2
21		G5375-100-000	PUSH NUT		フ*ツシユ ナツト	2
22		WP-0651001-SB	WASHER M6		ヒラツカ*ネ ミカ*キマル M6	2
23		SM-9062003-SC	SCREW M6 L=20		ロツカクホ*ルト M6 L=20	2
24		G5359-100-000	DETECTOR BASE		ツキメケンシユツ スイツチ*タイ	1
25	003A	G5351-100-00A	UPPER KNIFE CYLINDER BRACKET	D.03/82	ウコ*キ メスシリク*ク*サカ*ネ	-
26		G5315-100-00A	UPPER KNIFE LEVER PIN		ピン	1
27		RE-0300000-K0	SNAP RING 3		エカ*タトメウ 3	1
28	003A	G5322-100-000	LOOP FEED L-HEAD BASE	D.03/82	オクリタ*シ ト*タイトリツケ リカ*タ	-
29	003A	SM-6062002-TP	SCREW M6 L=20	D.03/82	ロツカクアアホ*ルト M6 L=20	-
30	003A	WP-0651001-SB	WASHER M6	D.03/82	ヒラツカ*ネ ミカ*キマル M6	-
30-A		G5401-100-0A0	SWITCH ASM.	A.01/80	チモトスイツチ クミ	1
31		G5401-100-000	SWITCH PLATE	A.01/80	チモトスイツチ トリツケイタ	(1)
32		G5402-100-000	SCREW PLATE	A.01/80	ネシ*イタ	(1)
33		SS-7111410-SP	SCREW 11/64-40 L=14	A.01/80	マルヒラネシ* 11/64-40 L=14	(1)
34		G5031-100-000	MICROSWITCH	A.01/80	スイツチ	(1)
35		SM-4862001-SC	SCREW M2.6 L=20	A.01/80	アハ*コネシ* M2.6 L=20	(2)
36		G5089-100-000	MICROSWITCH NUT PLATE	A.01/80	マイク*ロスイツチ ナツトイタ	(1)
36-A		G5400-100-0A0	SWITCH CORD ASM.	A.01/80	チモトスイツチ コ*ト* クミ	(1)
37		G5094-100-0A0	HOOK COVER ASM.	D.02/80	カマカハ*- クミ	-
38		G5083-100-000	THROAT PLATE GUIDE		ハリイタカ*イト*	1
39	008	GHP-03524000	UNIVERSAL ELBOW M5		エルボ* M5	1
40	008	G5019-100-000	BARBED FITTING JOINT		ハ*フ* ツキ*テ	1
41	008	PS-0300201-KP	SPRING PIN 3.0X20		スフ*リク*ピン 3.0X20	1
42	008	G5707-100-000	LOOP FEEDING ROLLER SPRING		オクリタ*シ ロ*ラ*ヒキハ*ネ	1
43	008	G5704-100-000	SPRING L-HEAD RACK		ハ*ネカケ クカ*タイタ	1
44	008	SM-6051602-TP	SCREW M5X0.8 L=16		ロツカクアアホ*ルト M5X0.8 L=16	2
45	008	G5351-100-00B	UPPER KNIFE CYLINDER BRACKET		ウコ*キ メスシリク*ク*サカ*ネ	1
46	008	G5711-100-000	LOOP FEEDING L-HEAD BASE		ル*フ* オクリタ*シ*タイトリツケ L	1
47	008	GHP-03525000	BUSHING PT 1/8-M5	A.10/78	フ*ツシユ PT1/8-M5	2
48		SM-6052002-TP	SCREW M5 L=20	C.05/80	G5054-100-000	2
49		G5354-100-00A	SENSOR SHAFT BEARING	A.10/78	ツキメケンシユツシヤフト ハ*アリク*	2
50		G5354-100-00B	SENSOR SHAFT	A.10/78	ツキメケンシユツメタル シヤフト	1
51		G5364-100-000	LOOP SENSOR REGULATING SPRING	A.10/78	ツキメケンシユツオワエ チヨ*セイハ*ネ	1
52		G5009-100-000	SCREW	A.10/78	トメネシ*	1
53		G5027-100-000	SCREW 11/64-40 L=8	A.10/78	トメネシ*	1

Note (注意) 003 For MCL-100C用
 008 For MCL-100P用

18. OPERATION CONTROL COMPONENTS

制御装置関係

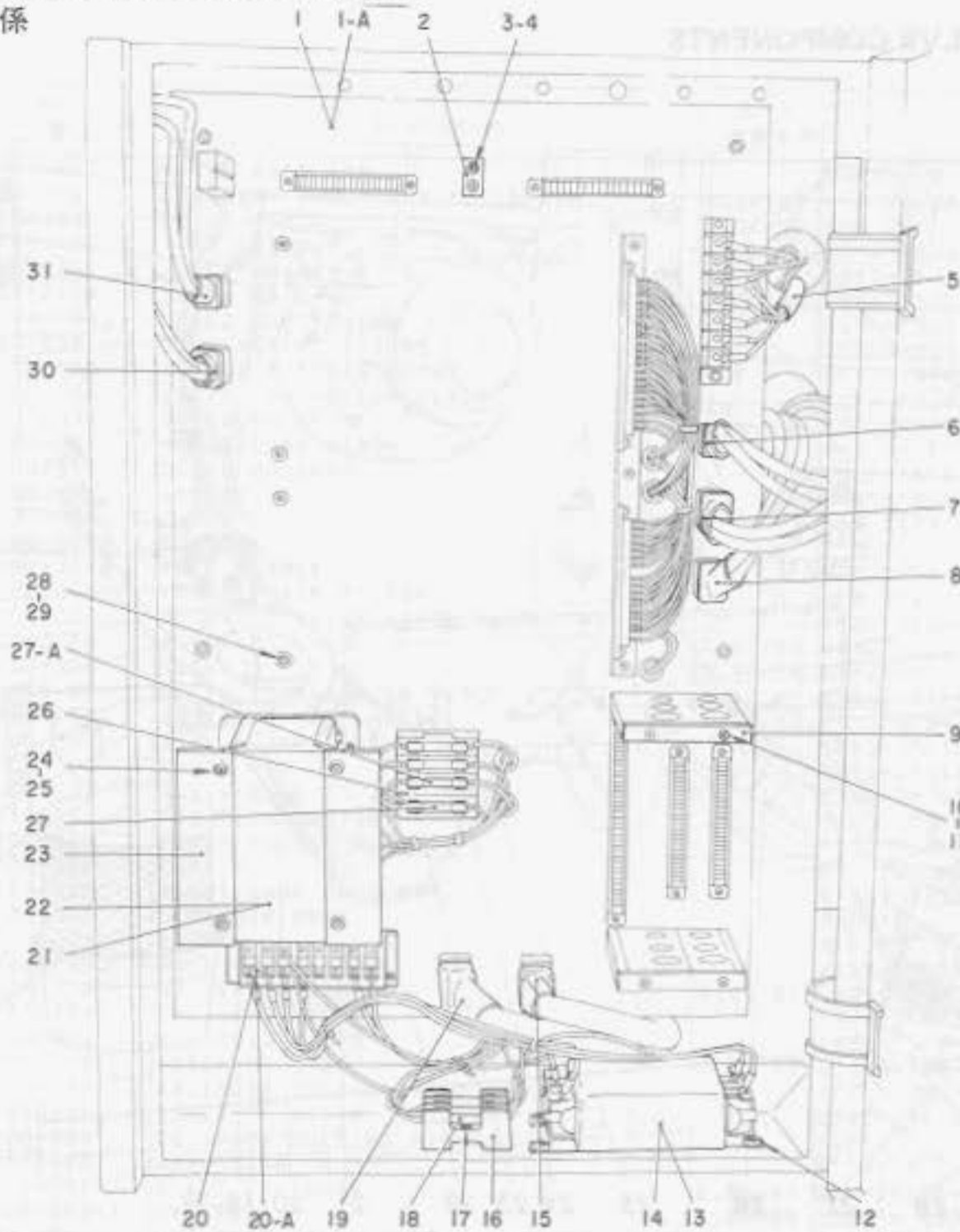

Ref. No.	Note	Part No.	Description	E. C. 変更年月	品名	Amt. Req. 例数
1		G5406-100-0AC	CONTROL BASE ASM.	D.10/78	セイキヨウ機用 制御装置	-
1-A		G5406-100-0AD	CONTROL BASE ASM.	A.10/78	セイキヨウ機用 制御装置	1
2		G5474-100-000	CIRCUIT BOARD LOCK PLATE		制御装置用 回路板ロックプレート	1
3		SM-4031001-SH	SCREW		六角ねじ M3X0.5 L=10	2
4		WS-0310002-KN	SPRING WASHER 3,1X5,9X0,7		ばねワッシャー M3	2
5	◇08	G5781-100-0A0	PULSE MOTOR CORD ASM.		パルスモーターコード	1
6		G5770-100-0A0	CONNECTOR SEALED CORD ASM., NO.5		シールドコードコネクタ 6P	1
7		G5769-100-0A0	CONNECTOR SEALED CORD ASM., NO.4		シールドコードコネクタ	1
8		G5771-100-0A0	CONNECTOR SEALED CORD ASM., NO.3		シールドコードコネクタ	1
9		G5435-100-000	CIRCUIT BOARD LOCK PLATE		制御装置用 回路板ロックプレート	2
10		SM-4031001-SH	SCREW		六角ねじ M3X0.5 L=10	4
11		WS-0310002-KN	SPRING WASHER 3,1X5,9X0,7		ばねワッシャー M3	4
12		SS-7090710-SL	SCREW 9/64-40 L=6,8		スクリュー 9/64-40 L=6.8	4
13	◇09	HAT-81151T00	NOISE FILTER		ノイズフィルター	1
14	◇10	G5775-100-000	NOISE FILTER		ノイズフィルター	1
15		G5768-100-0A0	VALVE CORD ASM.		バルブコード	1
16		GBC-02611000	FUSE HOLDER		ヒューズホルダー	1
17		G5009-100-000	SCREW		六角ねじ	2
18		D6110-555-800	FUSE 5A		ヒューズ 5A	3
19		G5767-100-0A0	VALVE CORD ASM.		バルブコード	1
20		G5754-100-000	ELECTRIC UNIT	D.02/80	電動機	-
20-A		G5754-100-00A	ELECTRIC UNIT	A.02/80	電動機 12P	1
21	◇11	G5430-100-00A	TRANSFORMER, A		トランス A	1
22	◇12	G5430-100-00B	TRANSFORMER, B		トランス B	1
23		G5433-100-000	TRANSFORMER COVER		トランスカバー	2
24		SM-4041001-SH	SCREW M4X0,7 L=10		六角ねじ M4X0.7 L=10	4
25		WS-0410002-KN	SPRING WASHER		ばねワッシャー M4	4
26		G5436-100-000	FUSE HOLDER		ヒューズホルダー A	1
27		HAT-80143T00	FUSE 3A		ヒューズ 3A	3
27-A	◇08	G5024-110-000	FUSE 4A		ヒューズ (4A)	1
28		SM-4030501-SH	SCREW M3X0,5 L=5		六角ねじ	4
29		WS-0310002-KN	SPRING WASHER 3,1X5,9X0,7		ばねワッシャー M3	4
30		G5773-100-0A0	CONNECTOR CORD ASM., NO.7		7P シールドコードコネクタ	1
31		G5772-100-0A0	CONNECTOR CORD ASM., NO.6		6P シールドコードコネクタ	1

Note (注意) ◇08 For MOL-100P

◇09 For AC450V

◇10 For AC250V

◇11 For 100, 110, 220, 240V

◇12 For 200, 220, 380, 415, 440V

MOL-100P用

AC450V用

AC250V用

100, 110, 220, 240V用

200, 220, 380, 415, 440V用

19. SOLENOID VALVE COMPONENTS
 電磁弁関係

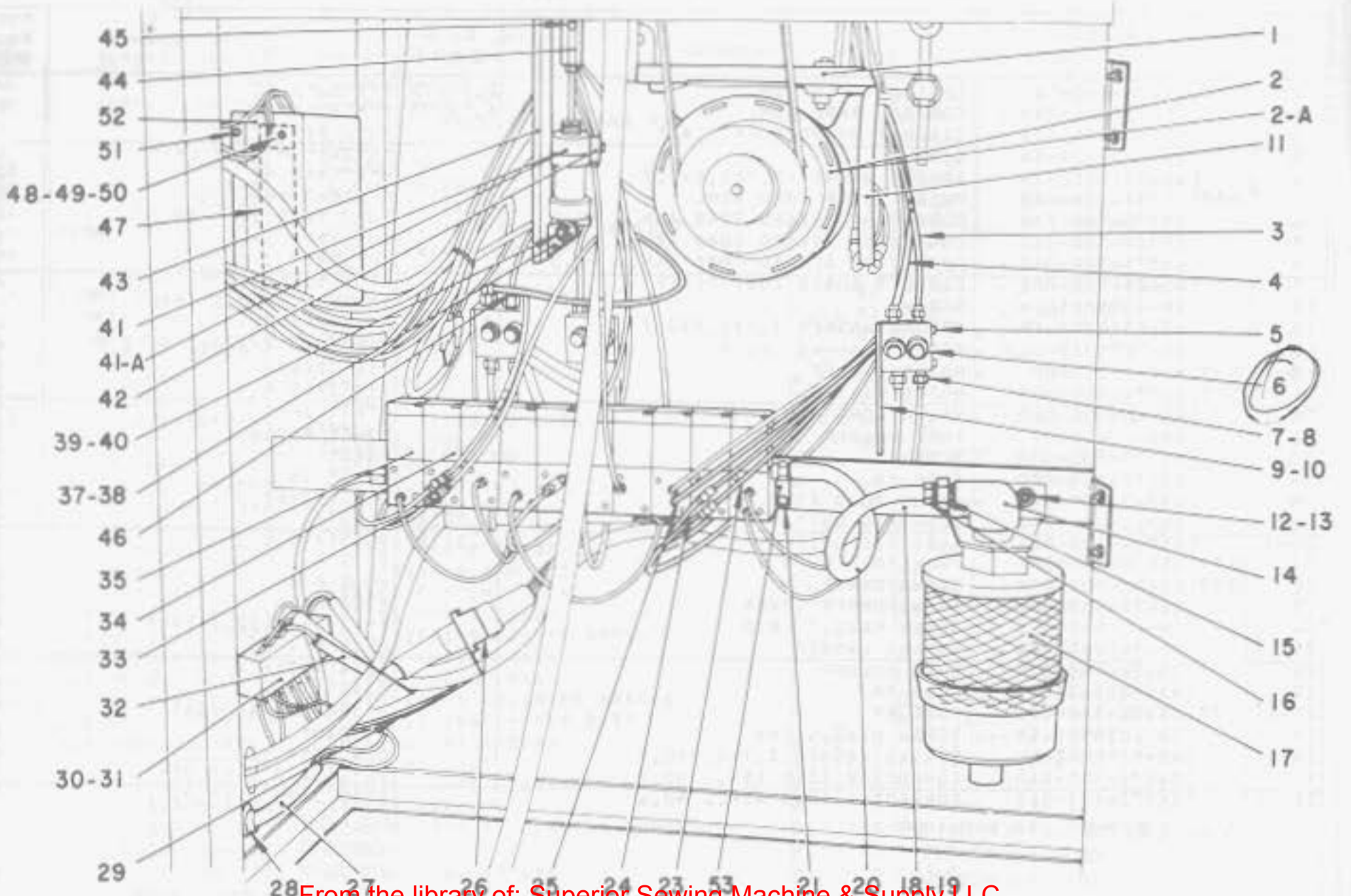
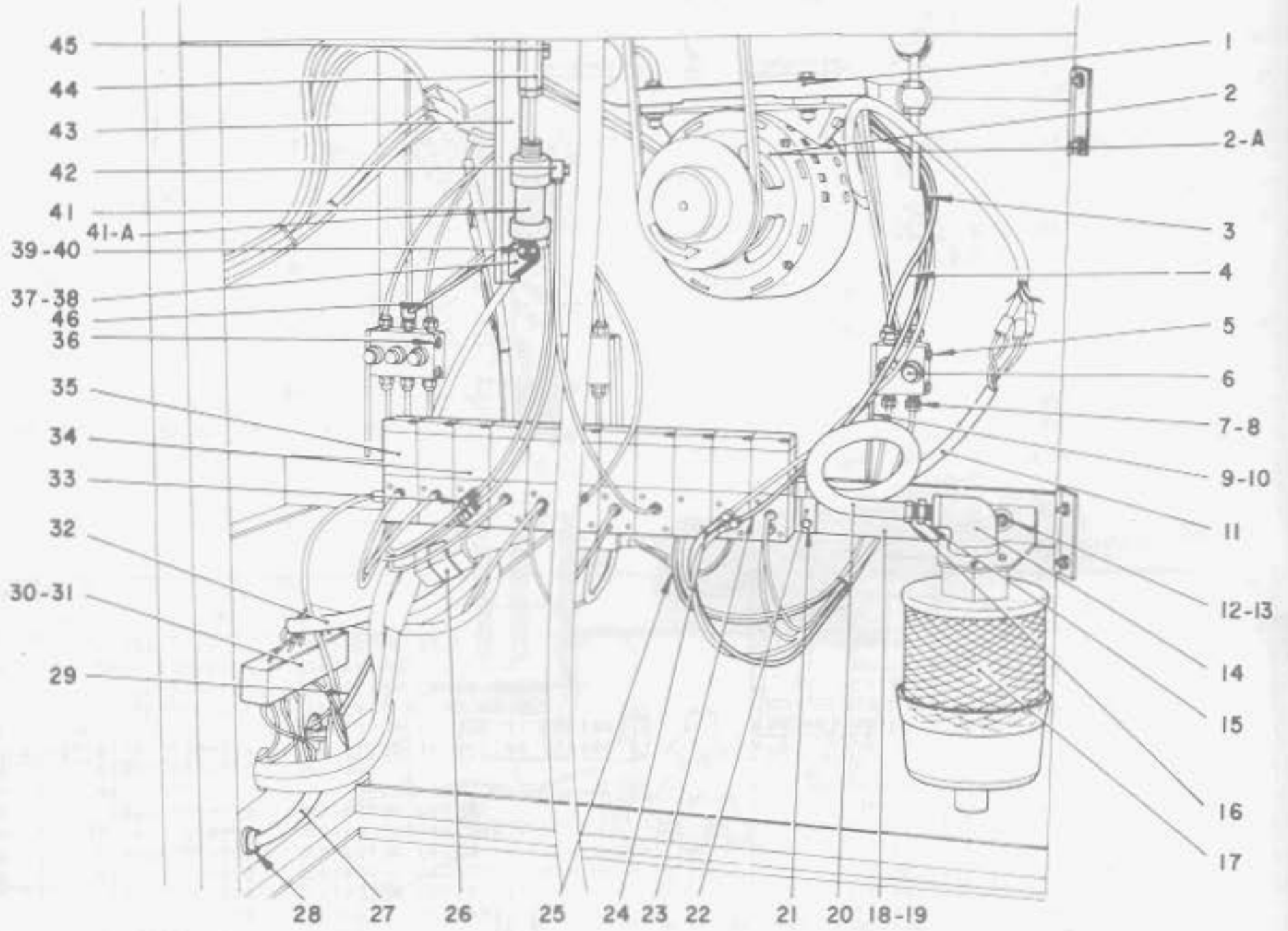

Ref. No.	Note	Part No.	Description	E. C. 変更年月	品名	Amt. Req. 数量
1		B7101-761-8A0	MOTOR BASE ASM.		モ-99*イ クミ	1
2		MTH-4380020S	ORDINARY INDUCTION MOTOR ASM.	D.02/80	モ-9 グミ (セ*ン*ハ*イ)	-
2-A		MTH-4223830Z	MOTOR ASM.	A.02/80	モ-9 グミ	1
3		G5530-100-000	TUBE (BLACK)		エ*フ*2-7* (70)	3
4		G5527-100-000	TUBE, WHITE		エ*フ*2-7* (50)	1.5
5		SM-6044052-TP	SCREW M4 L=40	C.05/80	G5537-100-000	4
6	△	G5503-100-000	SPEED CONTROLLER		ス*ピ*ド*コ*ン*ト*ロ-ラ	7
7		GHP-03525000	BUSHING PT 1/8-M5		フ*ツ*シ* PT1/8-M5	14
8		G5019-100-000	BARBED FITTING JOINT		ハ*フ* ツ*キ*フ	37
9		G5521-100-000	SPEED CONTROLLER PLATE		ス*ピ*ド*コ*ン*ト*ロ-ラ トリツケイタ	3
10		SM-6061002-TP	SCREW M6 L=10		0ツカ*7*7*8*ル*ト M6 L=10	6
11		G5756-100-0A0	MOTOR CORD ASM.		モ-タ コ-ト*	1
12		SM-6061002-TP	SCREW M6 L=10		0ツカ*7*7*8*ル*ト M6 L=10	2
13		WP-0651001-SB	WASHER M6		ヒ*ラ*カ*カ*ミ*カ*キ*7*ル M6	2
14		G5534-100-000	ELBOW		イ*ケ*イ エ*ル*ボ*	1
15		G5535-100-000	BUSHING		フ*ツ*シ*2	1
16		G5522-100-000	HOSE NIPPLE		ホ-ス ニツ*ツ*ル	3
17		G5533-100-000	EXHAUST AIR FILTER		ハ*イ*キ フ*イ*ル*タ-	1
18		G5526-100-000	SOLENOID VALVE PLATE BASE		ソ*レ*ノ*イ*ド*バ*ン*バ*イ ト*タ*イ	1
19		SM-6061552-SP	SCREW M6 L=15	C.05/80	G5127-100-000	2
20		G5524-100-000	HOSE	C.10/78	G5522-100-000	0.3
21		SS-6111010-SP	SCREW 11/64-40 L= 9.5		ヒ*ラ*シ* 11/64-40 L=9.5	4
22	008	G5525-100-000	SOLENOID VALVE PLATE	D.03/82	ソ*レ*ノ*イ*ド*バ*ン*バ*イ	-
23		G5531-100-000	TUBE, GREEN		エ*フ*2-7* (ミ*ト*リ)	5
24		G5528-100-000	TUBE, RED		エ*フ*2-7* (7カ)	4.4
25		G5532-100-000	TUBE, BLUE		エ*フ*2-7* (7カ)	4.4
26		G8C-02617000	12P PLUG (WHITE)		フ*イ*ド*コ*ン* フ*ラ*グ* シ*ロ 12P	2
27		G5755-100-0A0	POWER SOURCE CORD ASM.		ソ*レ*ノ*イ*ド*バ*ン*バ*イ コ-ト* 4P	1
28		G5753-100-000	CORD BUSHING		ソ*レ*ノ*イ*ド*バ*ン*バ*イ コ-ト* フ*ツ*シ*2	1
29		G5763-100-0A0	PILOT LAMP CORD ASM.		ハ*イ*ロ*ツ*ツ*ラ*ン*ク* コ-ト*	1
30		G5754-100-000	ELECTRIC UNIT		ソ*レ*ノ*イ*ド*バ*ン*バ*イ	1
31		G5009-100-000	SCREW		ト*メ*シ*	2
32		G5774-100-0A0	MAIN SWITCH CORD		メ*イ*ン*ス*イ*ツ*チ コ-ト*	2
33		G5260-100-000	UNIVERSAL TEE	C.04/81	GHP-03524000	6
34		G5502-100-008	SOLENOID VALVE		ソ*レ*ノ*イ*ド*バ*ン*バ*イ	6
35		G5501-100-008	SOLENOID VALVE		ソ*レ*ノ*イ*ド*バ*ン*バ*イ	5
36		SM-6046052-TP	SCREW M4 L=60	C.05/80	G5536-100-000	2
37		G5273-100-000	CYLINDER INSTALLING PLATE		2*マ* トリツケカ*ク*	1
38		SS-6111010-SP	SCREW 11/64-40 L= 9.5		ヒ*ラ*シ* 11/64-40 L=9.5	2
39		G5274-100-000	CYLINDER HOLDING PIN		ト*メ*シ*	1
40		RE-0400000-K0	SNAP RING 4		エ*ド*タ*メ*ク 4	2
41		G5021-100-000	START CYLINDER	D.05/81	シ*ト*シ*リ*ン*ダ*ー	-
41-A		G5021-100-000-A	CYLINDER	A.05/81	シ*リ*ン*ダ*ー (7*ク 16X25)	1
42		GHP-03524000	UNIVERSAL ELBOW M5		エ*ル*ボ* M5	1
43		G5037-100-000	START CYLINDER BASE PLATE		シ*ト*シ*リ*ン*ダ*ー ト*タ*イ	1
44		G5016-100-008	START CYLINDER BRACKET		シ*ト*シ*リ*ン*ダ*ー フ*キ*カ*キ	1
45		SM-6051002-SP	SCREW M5 L=10	C.08/80	SM-6051202-TP	1
46		G5529-100-000	TUBE, YELLOW		エ*フ*2-7* (8)	3.5
47	008	HR-0082015-00	RESISTOR 15 OHM 60W		チ*イ*コ-キ 15Ω-6 60W 8-ロ-	2
48	008	G5027-100-000	SCREW 11/64-40 L=8		ト*メ*シ*	4
49	008	WP-0450801-SB	WASHER 4.5X10.0X0.8		ヒ*ラ*カ*カ*キ 4.5X10X0.8	4
50	008	G5464-100-000	NUT		ナツ	4
51	008	SS-6111010-SP	SCREW 11/64-40 L= 9.5		ヒ*ラ*シ* 11/64-40 L=9.5	2
52	008	G5785-100-000	RESISTANCE BASE PLATE		8-ロ-チ*イ*コ- トリツケイタ	1
53	008	G5525-100-008	ELECTROMAGNETIC VALVE PLATE		ソ*レ*ノ*イ*ド*バ*ン*バ*イ	1

Note (注意) 003 For MOL-100C
008 For MOL-100P

MOL-100C用
MOL-100P用



20. TABLE COMPONENTS
 テーブル関係

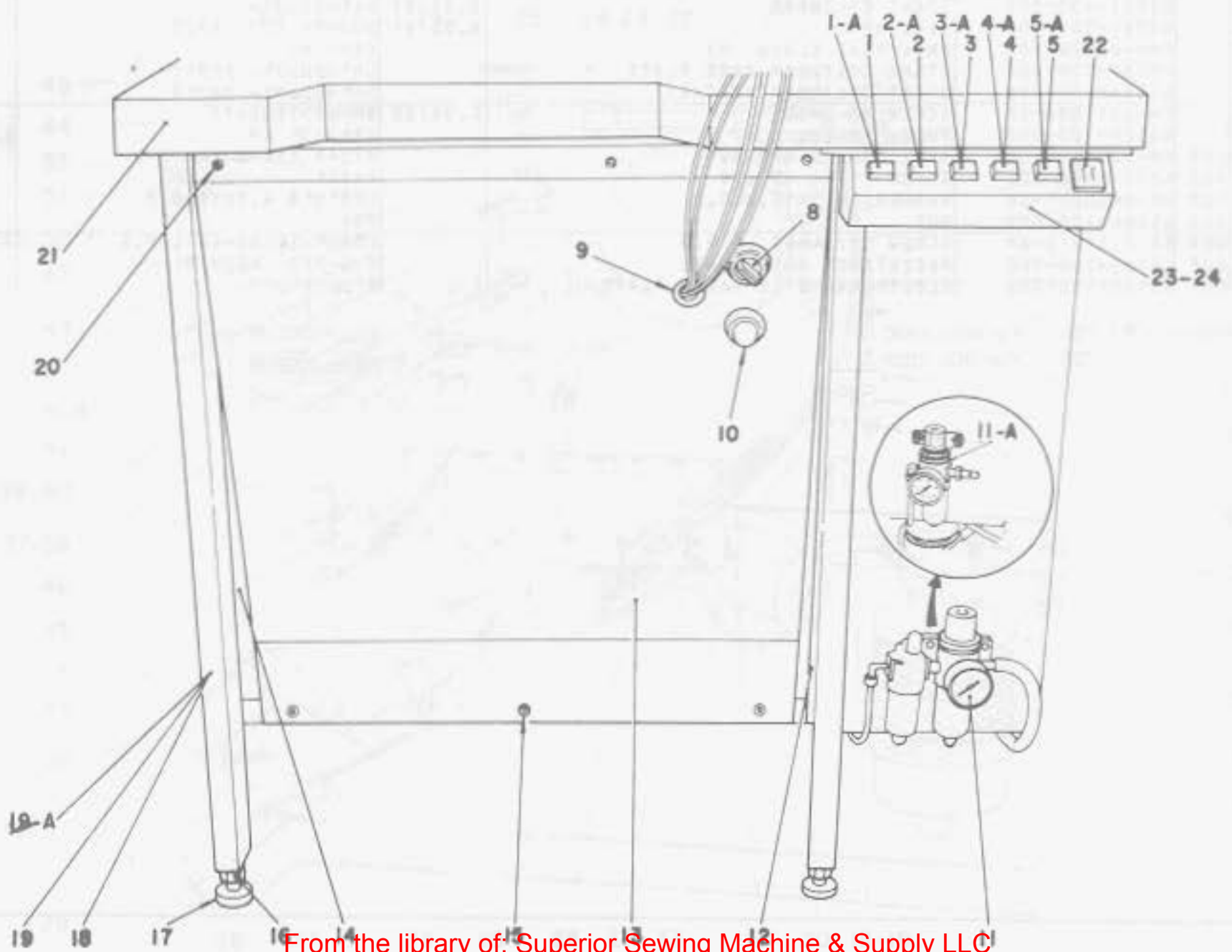
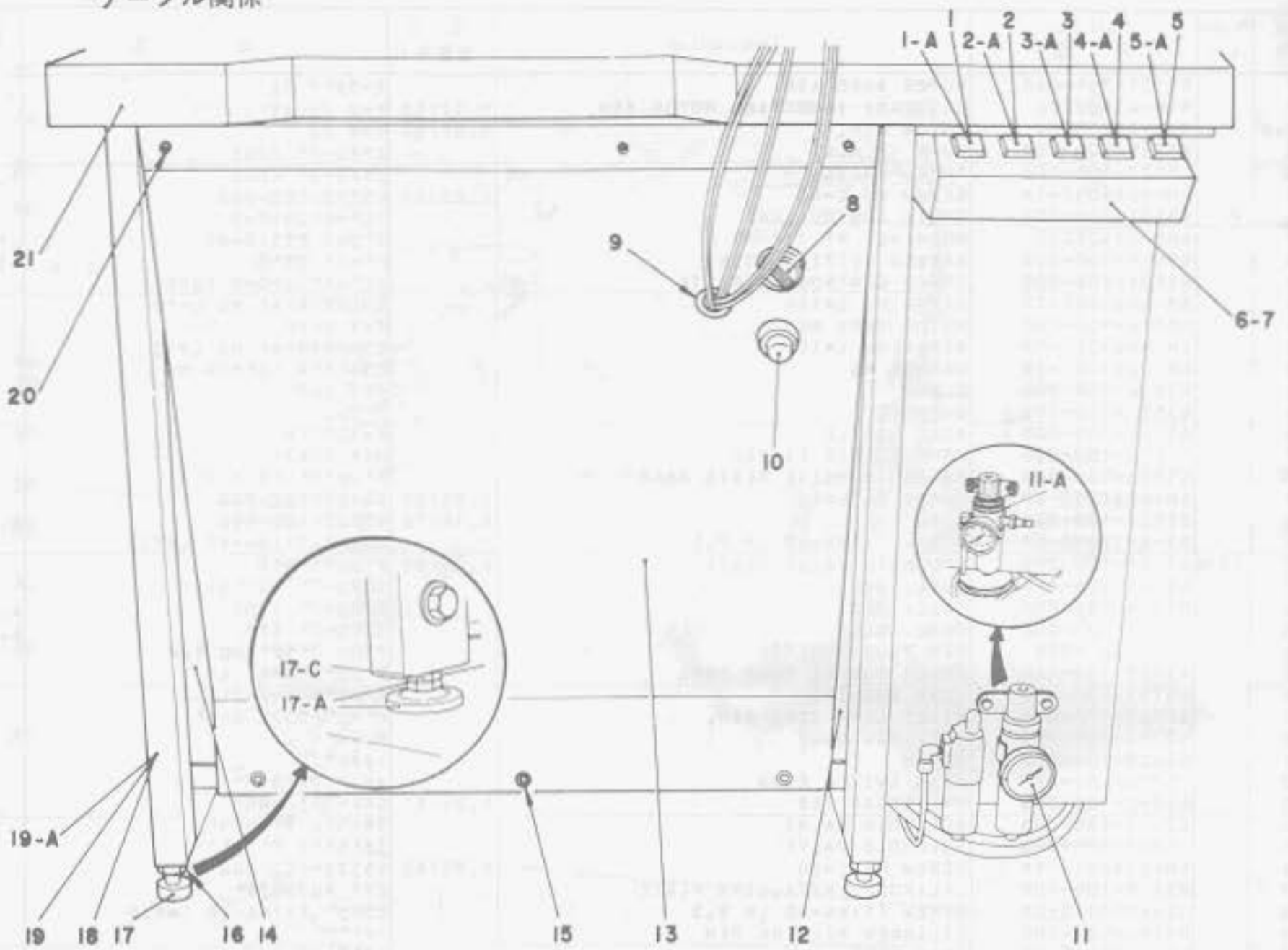

Ref. No.	Note	Part No. 品番	Description	E. C. 変更年月	品名	Amt. Req. 数量
1		G5452-100-00A	EMERGENCY SWITCH	D.10/78	ヒシヨ-タイシ スイッチ (アカ)	-
1-A		G5452-100-00F	EMERGENCY SWITCH	A.10/78	ヒシヨ-チ-シ スイッチ アカ	1
2		G5452-100-00B	FRONT-BACK SWITCH	D.10/78	フロントハツク スイッチ (キ)	-
2-A		G5452-100-00G	FRONT-BACK SWITCH	A.10/78	フロントハツク スイッチ キ	1
3		G5452-100-00C	STARTER SWITCH	D.10/78	シト-スイッチ (ミト*リ)	-
3-A		G5452-100-00H	STARTER SWITCH	A.10/78	シト- スイッチ ミト*リ	1
4		G5452-100-00D	RE-SET SWITCH	D.10/78	リセツト スイッチ (アオ)	-
4-A		G5452-100-00J	RE-SET SWITCH	A.10/78	リセツト スイッチ アオ	1
5		G5452-100-00E	SET-BACK SWITCH		セツト ハツクスイッチ (シロ)	1
5-A		G5452-100-00K	SET-BACK SWITCH	A.10/78	セツト ハツク スイッチ シロ	1
6	003	G5455-100-000	SWITCH PANEL	D.03/82	スイッチ ハ*ネル	-
7	003	SK-3482000-SC	WOOD SCREW D=4.8 L=20	D.03/82	マルモクネシ* D=4.8 L=20	-
8		G5453-100-000	MAIN SWITCH		メイン スイッチ	1
9		G5752-100-000	AIR TUBE BUSHING		エア-チューブ-フ*ヨ- フ*ツシユ	1
10		G5454-100-00A	PILOT LAMP		ハ*イロツトランプ*	1
11		G5522-100-0A0	AIR FILTER ASM.	D.05/81	エアユニツトセツト	-
11-A		G5522-100-0A0-A	AIR FILTER ASM.	A.05/81	エアユニツト クミ	1
12		G5462-100-00A	STAND PLATE, RIGHT		タ*イヤク コシイタ ミ*	1
13		G5460-100-000	STAND PLATE, FRONT		タ*イヤク コシイタ マヱ	1
14		G5461-100-000	STAND PLATE, LEFT		タ*イヤク コシイタ ヒタ*リ	1
15		G5127-100-000	SCREW		トメネシ*	3
16		G5459-100-000	NUT	D.01/79	タ*イヤクタカサ チョ-セイアツト	-
17		G5458-100-000	STAND SHOES	D.01/79	タ*イヤクク*ツ	-
17-A		B8108-552-000	ADJUSTING SCREW ASM.	D.05/80	G5458-100-00A	-
		G5458-100-00A	STAND SHOES	A.05/80	タ*イヤクク*ツ	4
17-B		B8109-552-000	LEG SUPPORT CAP	D.05/80	キヤク ササヱ キヤツフ*	-
17-C		NH-6120003-SE	NUT M12	A.05/80	ロツカクアツト M12 シユ	4
18	13	G5457-100-000	RESISTOR 200 KILO OHM 1/4W	D.01/79	タ*イヤク A	-
19	14	G5457-100-00A	MACHINE STAND	D.01/79	タ*イヤク B	-
19-A		G5457-100-00B	MACHINE STAND	A.01/79	タ*イヤク	4
20		SS-6111010-SP	SCREW 11/64-40 L= 9.5		ヒラネシ* 11/64-40 L=9.5	3
21		G5451-100-000	TABLE		チ-フ*ル	1
22	008	G5782-100-0A0	DIGITAL SWITCH ASM.		タ*シ*タル スイッチ クミ	1
23	008	G5455-100-00A	SWITCH PANEL		ロタイフ* スイッチハ*ネル	1
24	008	SK-3482000-SC	WOOD SCREW D=4.8 L=20		マルモクネシ* D=4.8 L=20	4

Note (注意) 003 For MOL-100C
 008 For MOL-100P
 013 For 750 ~ 830 mm
 014 For 850 ~ 930 mm

MOL-100C用
 MOL-100P用
 750-830mm用
 850-930mm用

21. PRINTED CIRCUIT BOARD COMPONENTS (1)
基板関係 (1)

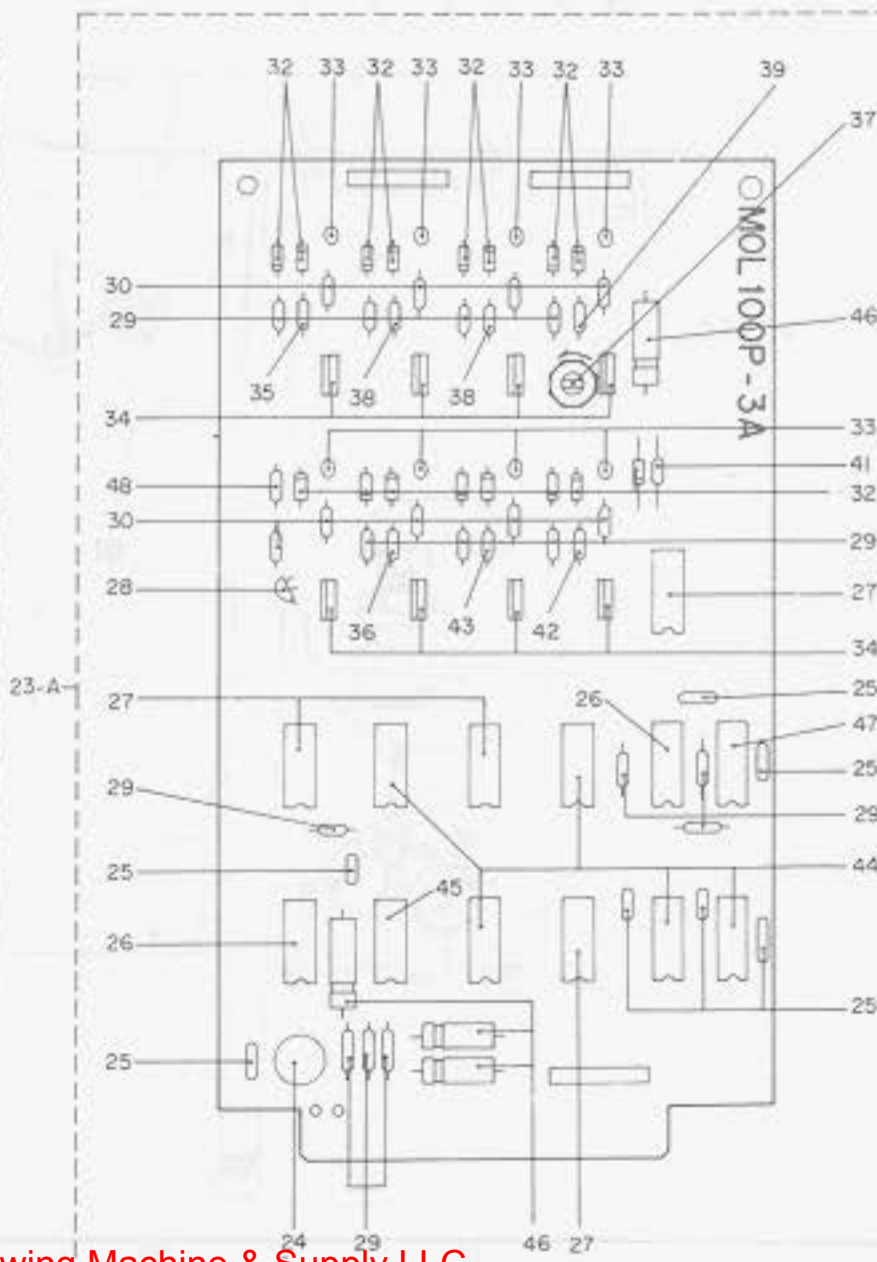
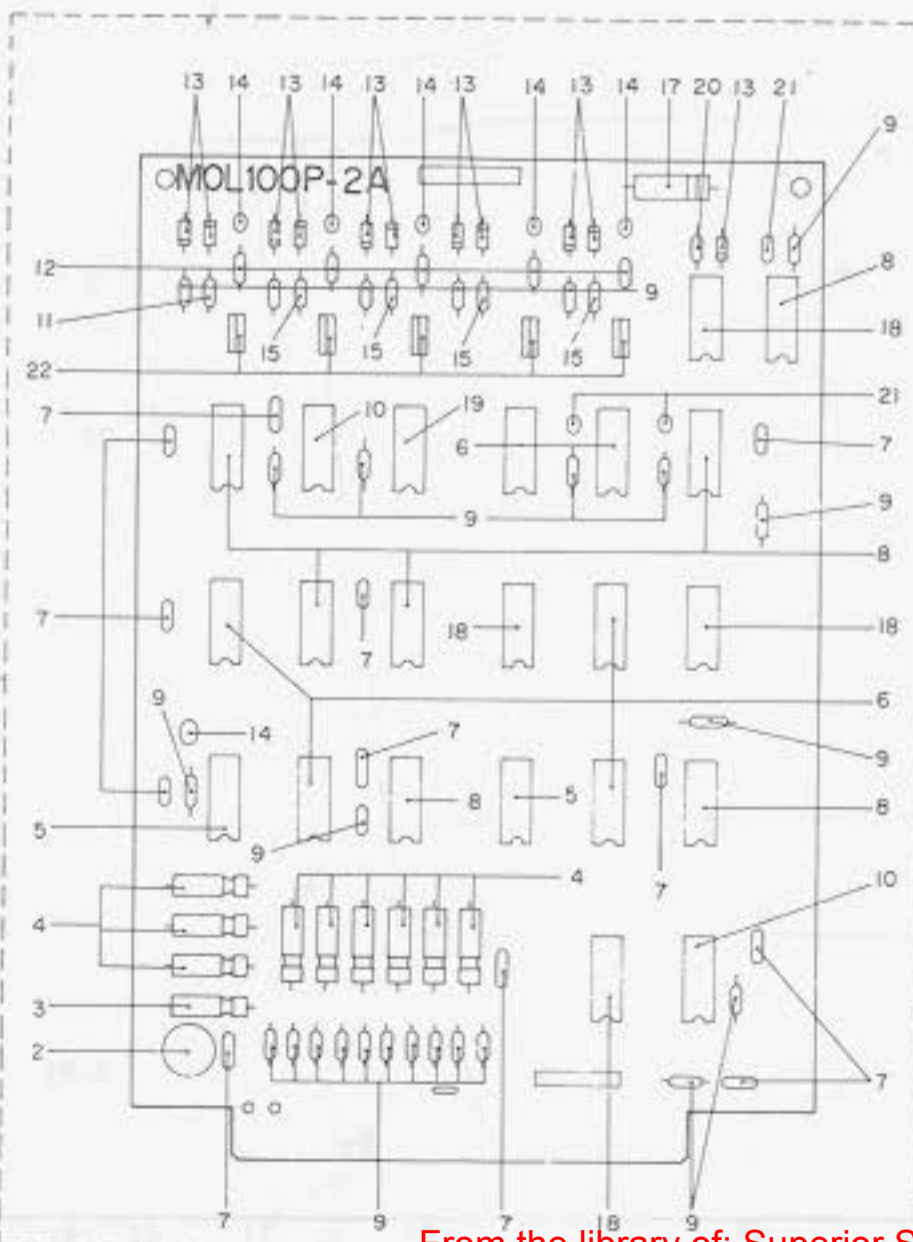
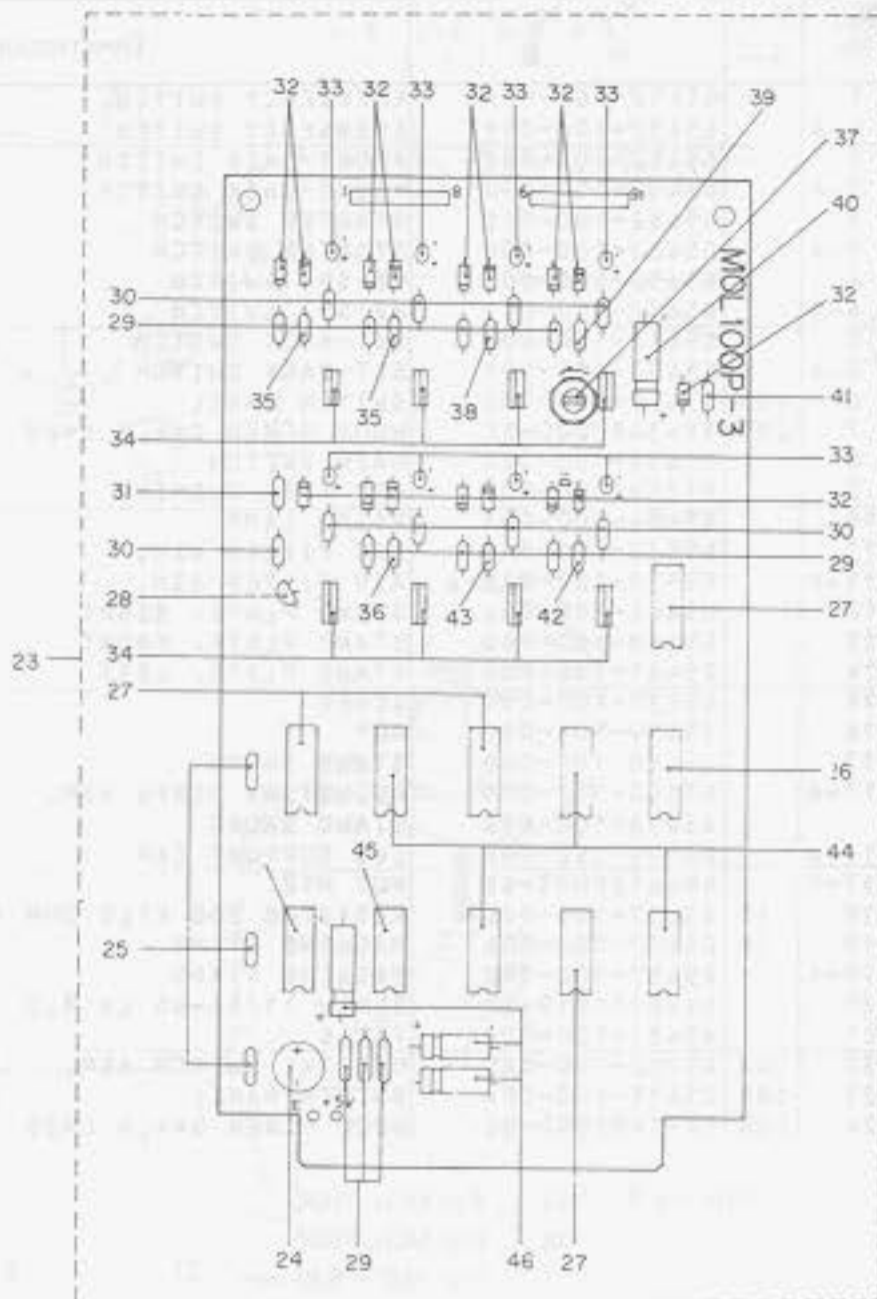
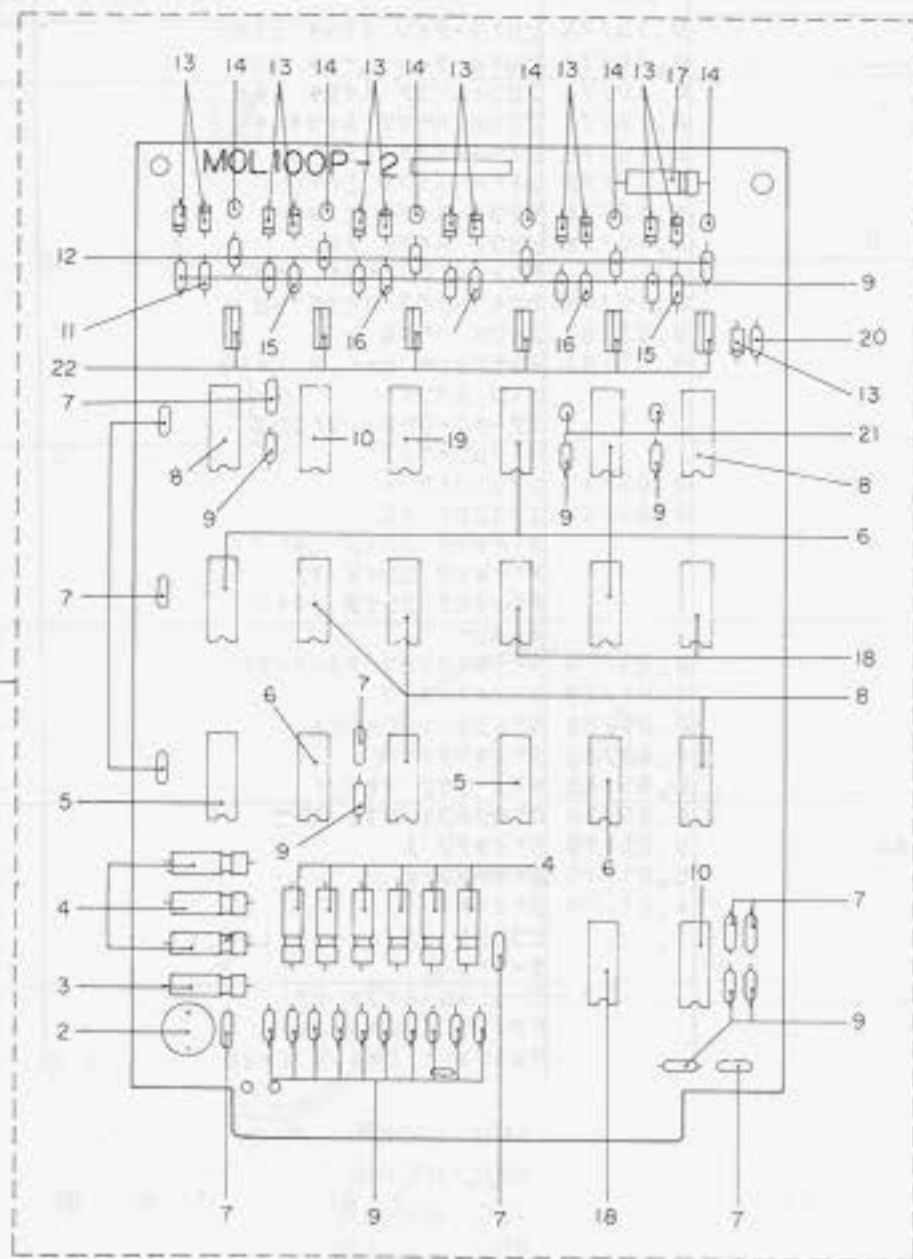

Ref. No.	Note	Part No 品番	Description	E. C. 変更年月	品名	Amt. Req. 個数
1		G5414-100-0AC	IC CIRCUIT BOARD ASM.	D.10/78	IC 基板 2E	-
1-A		G5414-100-0AD	IC CIRCUIT BOARD ASM.	A.10/78	IC 基板 2E	1
2		HC-0009700-00	CAPACITOR 100MF 10V		コンデンサ 100MF 10V チョコイ	(1)
3		HC-0017300-00	CAPACITOR 10MF 16V		コンデンサ 10MF 16V チョコイ	(1)
4		HC-0004500-00	CAPACITOR 1MF 50V	C.11/78	HC-0002200-00	(9)
5		HL-0005600-00	IC SN7414N		IC (SN7414N)	(2)
6		HL-0000400-00	IC (SN7404N)		IC (SN7404N)	(7)
7		HC-0017200-00	CAPACITOR 0.1MF 12V		コンデンサ 0.1MF 12V セラミック	(12)
8		E9613-501-000	IC (SN7400N)		IC (SN7400N)	(6)
9		HR-2224101-61	RESISTOR 100 OHM 1/4W		抵抗 100Ω-6 1/4W	(26)
10		HL-0025600-00	IC (M53273P)		IC (M53273P)	(2)
11		HR-0081018-30	RESISTOR 18 KILO OHM 1/4W		抵抗 18K 1/4W ジンツビク	(1)
12		HR-2224302-61	RESISTOR 3 KILO OHM 1/4W		抵抗 3K 1/4W	(5)
13		HG-0009100-00	DIODE (HD234)		ダイオード (HD234)	(11)
14		HC-0017100-00	CAPACITOR 3.3MF 10V		コンデンサ 3.3MF 10V チョコイ	(6)
15		HR-0081030-30	RESISTOR 30 KILO OHM 1/4W		抵抗 30K 1/4W ジンツビク	(1)
16		HR-0081013-40	RESISTOR 130 KILO OHM 1/4W		抵抗 130K 1/4W ジンツビク	(3)
17		HC-0007800-00	CAPACITOR 47MF 16V		コンデンサ 47MF 16V チョコイ	(1)
18		HL-0000800-00	IC (SN7410N)		IC (SN7410N)	(4)
19		HL-0000900-00	IC SN7420N		IC (SN7420N)	(1)
20		HR-2324472-61	RESISTOR 4.7 KILO OHM 1/2W		抵抗 4.7K 1/2W ジンツビク	(1)
21		HC-0013900-00	CAPACITOR 0.47MF 50V		コンデンサ 0.47MF 50V チョコイ	(2)
22		HL-0025700-00	IC (M51201)		IC (M51201L)	(5)
23		G5415-100-0AC	IC CIRCUIT BOARD ASM.	D.10/78	IC 基板 2E	-
23-A		G5415-100-0AD	IC CIRCUIT BOARD ASM.	A.10/78	IC 基板 2E	1
24		HC-0009700-00	CAPACITOR 100MF 10V		コンデンサ 100MF 10V チョコイ	(2)
25		HC-0017200-00	CAPACITOR 0.1MF 12V		コンデンサ 0.1MF 12V セラミック	(7)
26		HL-0000800-00	IC (SN7410N)		IC (SN7410N)	(2)
27		HL-0000400-00	IC (SN7404N)		IC (SN7404N)	(4)
28		HT-0008300-00	TRANSISTOR (2SA733)		トランジスタ (2SA733)	(1)
29		HR-2224101-61	RESISTOR 100 OHM 1/4W		抵抗 100Ω-6 1/4W	(11)
30		HR-2224302-61	RESISTOR 3 KILO OHM 1/4W		抵抗 3K 1/4W	(9)
31		HR-0081022-40	RESISTOR 100 OHM 1/4W		抵抗 100Ω-6 1/4W ジンツビク	(1)
32		HG-0009100-00	DIODE (HD234)		ダイオード (HD234)	(16)
33		HC-0017100-00	CAPACITOR 3.3MF 10V		コンデンサ 3.3MF 10V チョコイ	(8)
34		HL-0025700-00	IC (M51201)		IC (M51201L)	(8)
35		HR-0081014-40	RESISTOR 140 KILO OHM 1/4W		抵抗 140K 1/4W ジンツビク	(1)
36		HR-0081070-30	RESISTOR 70 KILO OHM 1/4W		抵抗 70K 1/4W ジンツビク	(1)
37		G5410-100-000	RESISTOR 200 KILO OHM 1/4W	C.10/78	HR-0081022-40	(1)
38		HR-0081062-30	RESISTOR 62 KILO OHM 1/4W		抵抗 62K 1/4W ジンツビク	(2)
39		HR-2224103-61	RESISTOR 10 KILO OHM 1/4W		抵抗 10K 1/4W	(1)
40		HC-0007800-00	CAPACITOR 47MF 16V		コンデンサ 47MF 16V チョコイ	(1)
41		HR-2324472-61	RESISTOR 4.7 KILO OHM 1/2W		抵抗 4.7K 1/2W ジンツビク	(1)
42		HR-0081011-40	RESISTOR 110 KILO OHM 1/4W		抵抗 110K 1/4W ジンツビク	(1)
43		HR-0081047-30	RESISTOR 47 KILO OHM 1/4W		抵抗 47K 1/4W ジンツビク	(1)
44		E9613-501-000	IC (SN7400N)		IC (SN7400N)	(5)
45		HL-0005600-00	IC SN7414N		IC (SN7414N)	(1)
46		HC-0004500-00	CAPACITOR 1MF 50V	C.11/78	HC-0002200-00	(4)
47		HL-0025600-00	IC (M53273P)	A.10/78	IC (M53273P)	(1)
48		HR-0081021-40	RESISTOR 210 KILO OHM 1/4W		抵抗 210K 1/4W ジンツビク	(1)

22. PRINTED CIRCUIT BOARD COMPONENTS (2)
 基板関係 (2)

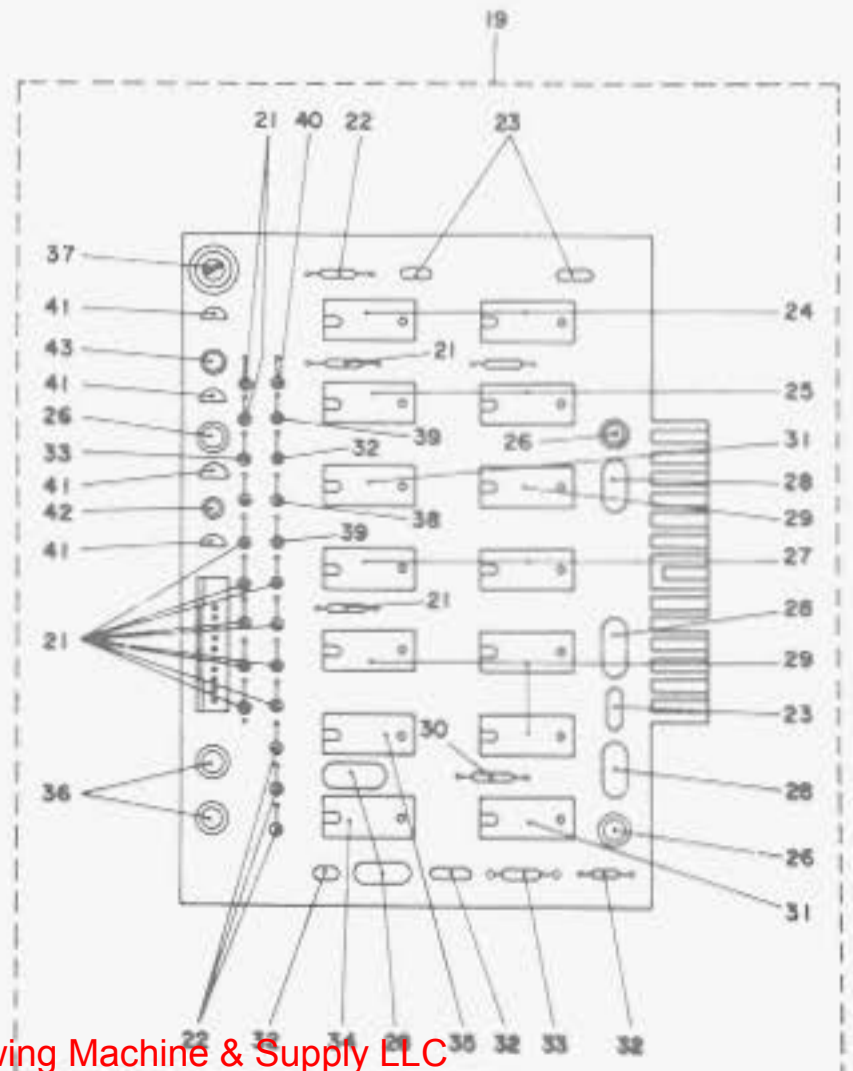
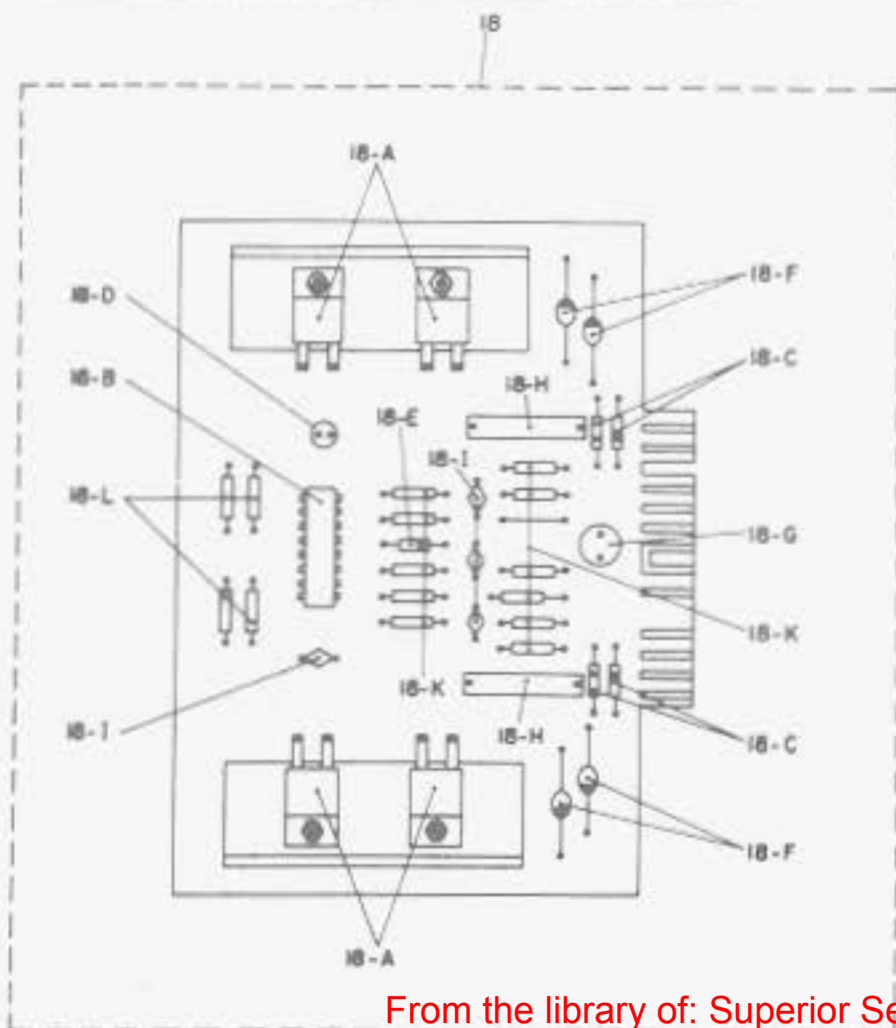
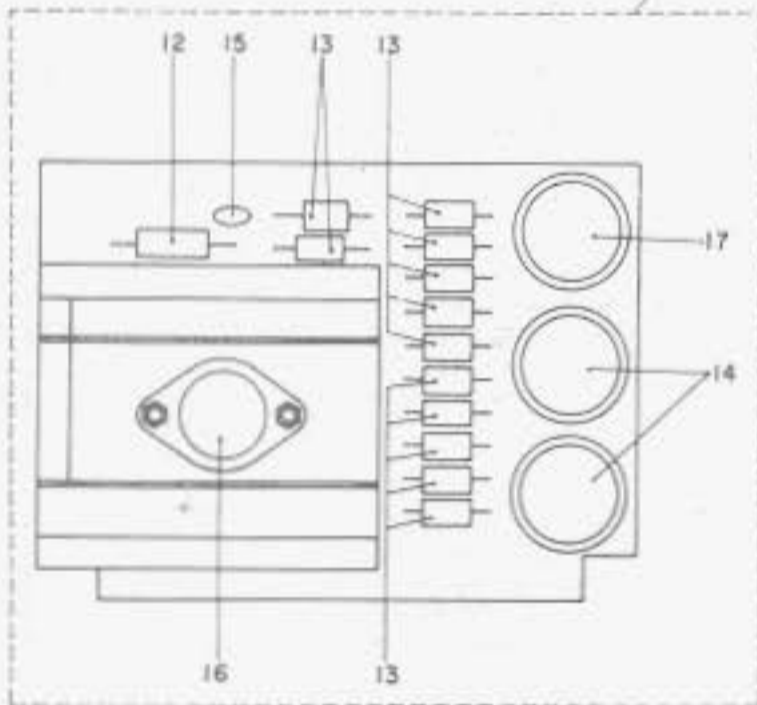
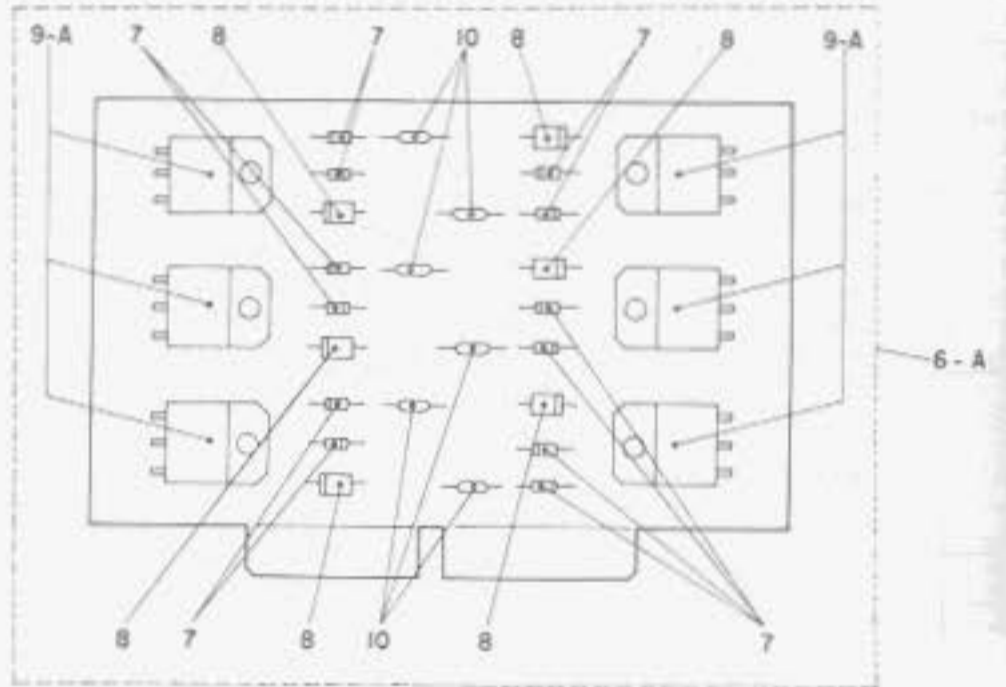
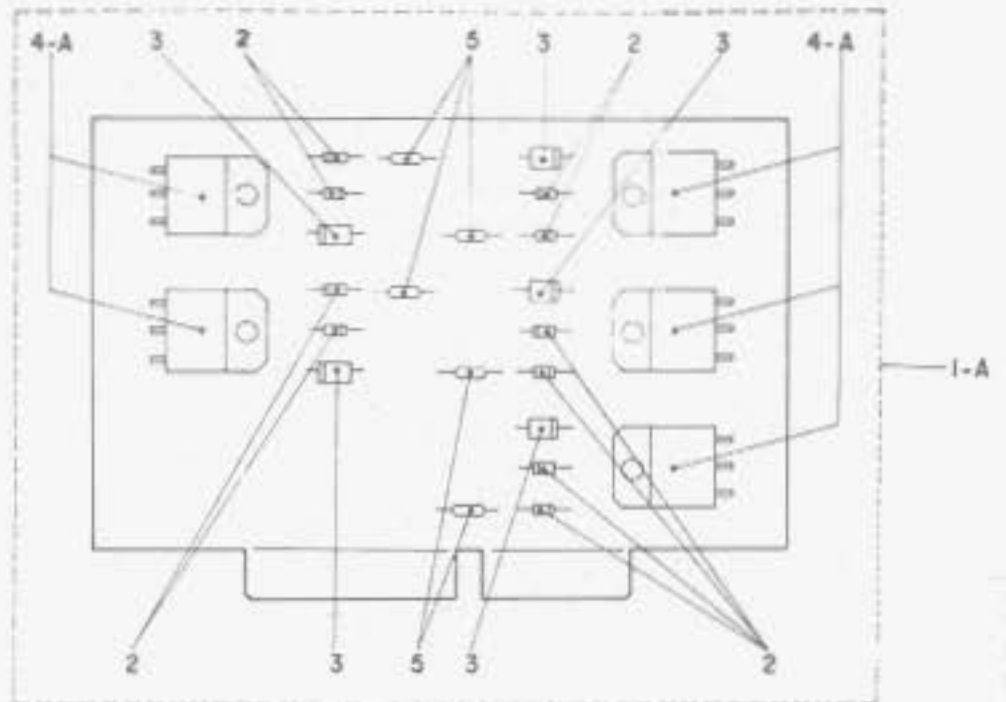
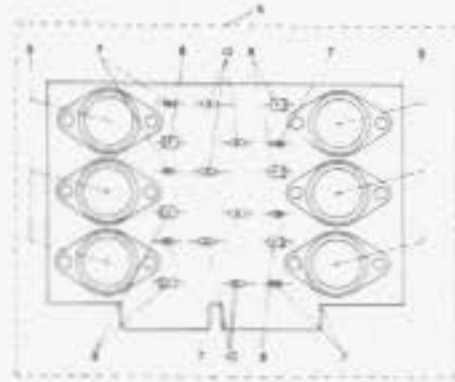
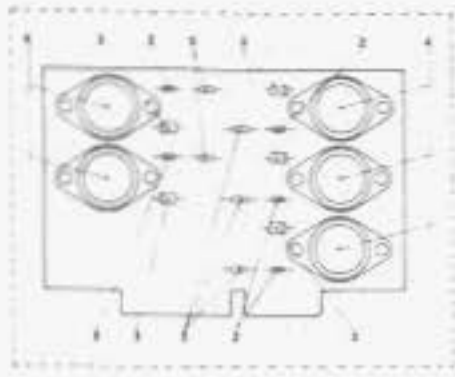

Ref. No.	Note	Part No.	Description	E. C. 変更年月	品名	Amt. Req.
1		G5412-100-0AC	POWER TRANSISTOR CIRCUIT BOARD ASM.	D.10/78	パワー・トランジスタ キット クミ	-
1-A		G5412-100-0AD	POWER TRANSISTOR CIRCUIT BOARD ASM.	A.10/78	パワー・トランジスタ クミ	1
2		HG-0009100-00	DIODE (MD234)		ダイオード (MD234)	(9)
3		HG-0002800-00	DIODE SR1FM-8		ダイオード (SR1FM-8)	(5)
4		HT-0008200-00	TRANSISTOR (2SD502)	D.10/78	トランジスタ (2SD502)	-
4-A		HT-0010700-00	TRANSISTOR (2SD715L)	D.06/81	HT-0007800-00	-
		HT-0007800-00	TRANSISTOR (2SD560)	A.06/81	トランジスタ (2SD560)	(5)
5		HR-2324102-61	RESISTOR 1 KILO OHM 1/2W		抵抗器 1K 1/2W	(5)
6	03	G5413-100-0AC	POWER TRANSISTOR CIRCUIT BOARD ASM.	D.10/78	パワー・トランジスタ キット クミ	-
6-A	03	G5413-100-0AD	POWER TRANSISTOR CIRCUIT BOARD ASM.	A.10/78	パワー・トランジスタ クミ	1
7	03	HG-0009100-00	DIODE (MD234)		ダイオード (MD234)	(11)
8	03	HG-0002800-00	DIODE SR1FM-8		ダイオード (SR1FM-8)	(6)
9	03	HT-0008200-00	TRANSISTOR (2SD502)	D.10/78	トランジスタ (2SD502)	-
9-A	03	HT-0010700-00	TRANSISTOR (2SD715L)	D.06/81	HT-0007800-00	-
	03	HT-0007800-00	TRANSISTOR (2SD560)	A.06/81	トランジスタ (2SD560)	(6)
10	03	HR-2324102-61	RESISTOR 1 KILO OHM 1/2W		抵抗器 1K 1/2W	(6)
11		G5403-100-0AA	POWER SOURCE CIRCUIT BOARD ASM.		電源キット キット クミ	1
12		HC-0009700-00	CAPACITOR 100MF 10V		コンデンサ 100MF 10V チョウカイ	(1)
13		HG-0002600-00	DIODE SR3AM-4		ダイオード (SR3AM-4)	(12)
14		HC-0016900-00	CAPACITOR 2200MF 50V		コンデンサ 2200MF 50V チョウカイ	(1)
15		HC-0015900-00	CERAMIC CAPACITOR		コンデンサ 0.1MF 50V セラミック	(1)
16		HL-0016100-00	IC TA78005M		IC (TA78005M)	(1)
17		HC-0016800-00	CAPACITOR 4700MF 16V		コンデンサ 4700MF 16V チョウカイ	(1)
18	08	G5438-100-000	PULSE MOTOR DRIVING CIRCUIT BOARD		パルスモーター クミ キット	1
18-A	08	HT-0007800-00	TRANSISTOR (2SD560)	A.04/81	トランジスタ (2SD560)	(4)
18-B	08	HL-0046100-00	IC PHM8713	A.04/81	IC (PHM8713)	(1)
18-C	08	HG-2674011-7P	DIODE V03E	A.08/81	ダイオード (V03E)	(4)
18-D	08	HC-0044800-00	CAPACITOR 1MF 50V	A.08/81	コンデンサ 1MF 50V チョウカイ	(1)
18-E	08	HG-0005100-00	DIODE 1S1588	A.08/81	ダイオード (1S1588)	(1)
18-F	08	HG-0007100-00	DIODE 1R5G61	A.04/81	ダイオード (1R5G61)	(4)
18-G	08	HC-0012200-00	CAPACITOR 100MF 16V	A.04/81	コンデンサ	(1)
18-H	08	HCR-401W10P0	CAPACITOR 1MF 200V	A.08/81	コンデンサ 1MF 400V	(2)
18-I	08	HC-0022500-00	CAPACITOR 1000PF 50V	A.04/81	コンデンサ 1000PF 50V セラミック	(2)
18-K	08	HR-0017010-30	CARBON FILM RESISTOR 10K	A.04/81	抵抗器 10K 1/4W チョウカイ	(4)
18-L	08	HR-0017022-10	RESISTOR 220 OHM 1/4W	A.04/81	抵抗器 220Ω-1/4W チョウ	(4)
19	08	G5437-100-0A0	PULSE MOTOR CONTROL BOARD ASM.		パルスモーター セイキヨウキット	1
20	08	G5439-100-000	RESISTOR 1 MEGA OHM	D.04/81	抵抗器	-
21	08	HR-2224302-51	RESISTOR 3 KILO OHM 1/4W	M.10/78	抵抗器 E	(5)
22	08	HR-1211102-61	RESISTOR 1 KILO OHM 1/4W	M.04/81	抵抗器 1K 1/4W	(5)
23	08	HC-0013300-00	CAPACITOR 0.01MF 50V	M.10/78	コンデンサ	(6)
24	08	HL-0001400-00	IC SN7474N	A.10/78	IC (SN7474N)	(2)
25	08	HL-0002100-00	IC (SN7490N)	A.10/78	IC (SN7490N)	(2)
26	08	HC-0014800-00	CAPACITOR 47MF 16V	A.10/78	コンデンサ 47MF 16V チョウカイ	(2)
27	08	HL-0025800-00	IC (SN7485)	A.10/78	IC (SN7485N)	(2)
28	08	HC-0014600-00	CAPACITOR 0.1MF 50V	A.10/78	コンデンサ 0.1MF 50V チョウ	(4)
29	08	HL-0000400-00	IC SN7404N	M.10/78	IC (SN7404N)	(3)
30	08	HR-1211101-61	RESISTOR	A.10/78	抵抗器 100Ω-1/4W	(1)
31	08	E9613-501-000	IC (SN7400N)	M.04/81	IC (SN7400N)	(2)
32	08	HG-0005100-00	DIODE 1S1588	M.04/81	ダイオード (1S1588)	(2)
33	08	HR-1211473-61	RESISTOR 47 KILO OHM 1/4W	M.04/81	抵抗器 47K 1/4W	(2)
34	08	HL-0005500-00	IC (SN74123N)	A.10/78	IC (SN74123N)	(1)
35	08	HL-0000800-00	IC (SN7410N)	A.10/78	IC (SN7410N)	(1)
36		HR-0126010-40	RESISTOR 100 KILO OHM 1/2W	A.04/81	抵抗器	(2)
37		HR-0127050-30	RESISTOR 50 KILO OHM 1/2W	A.04/81	抵抗器	(1)
41		HT-0015500-00	TRANSISTOR 2SC1815	A.04/81	トランジスタ (2SC1815-Y)	(4)
42	08	HC-0008200-00	CAPACITOR (33MF 16V)	A.04/81	コンデンサ 33MF 16V チョウカイ	(1)
43	08	HC-0051800-00	CAPACITOR 22MF 16V	A.04/81	コンデンサ 22MF 16V チョウカイ	(1)

Note (注意) 03 For MOL-100C
08 For MOL-100P

MOL-100C用
MOL-100P用

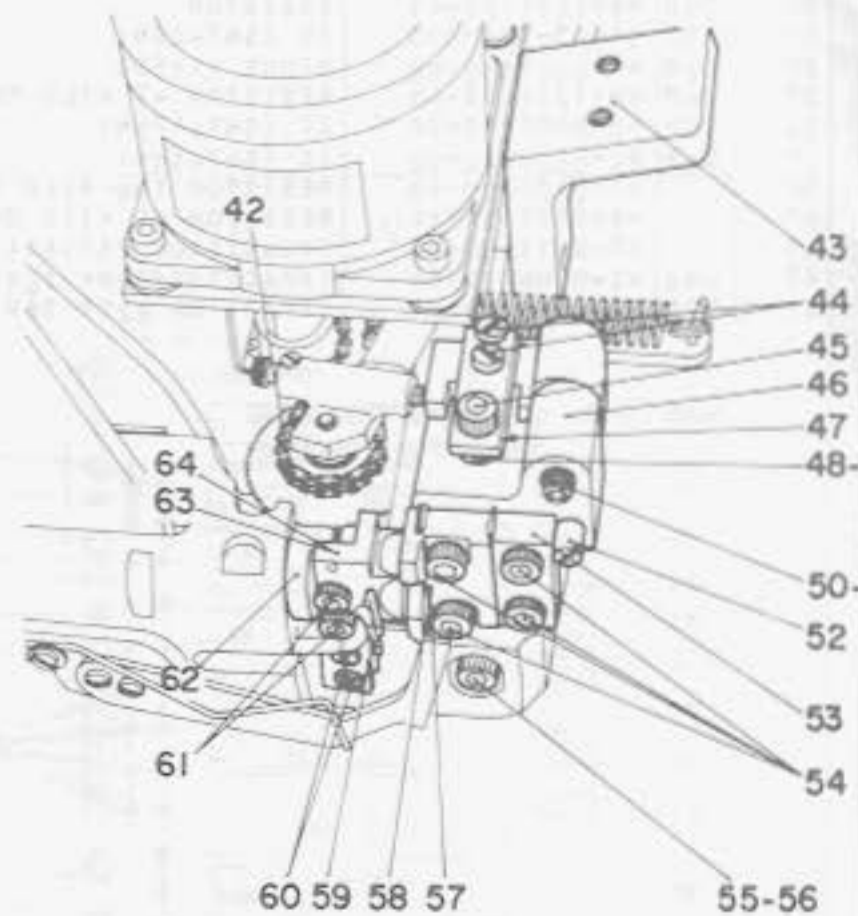
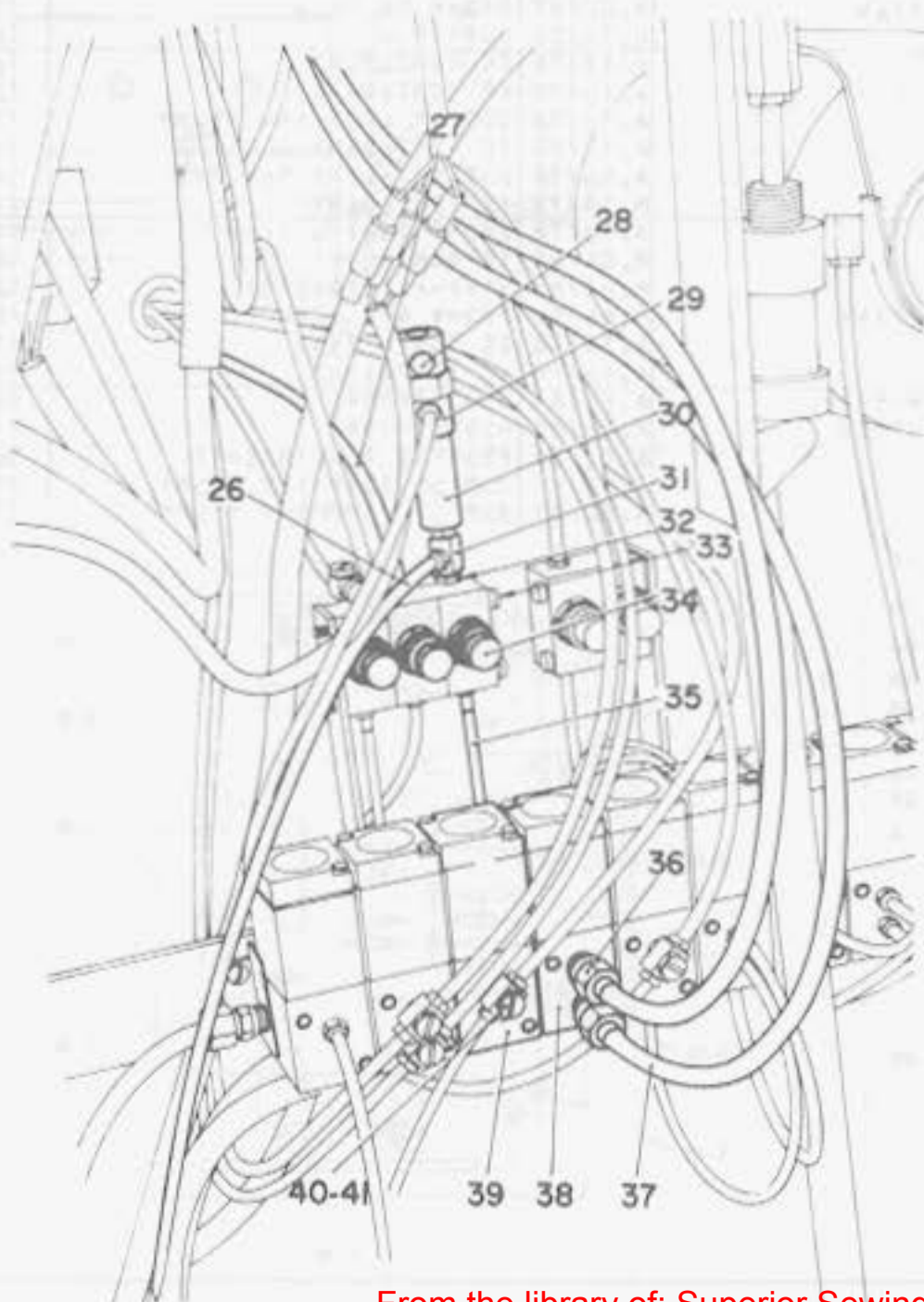
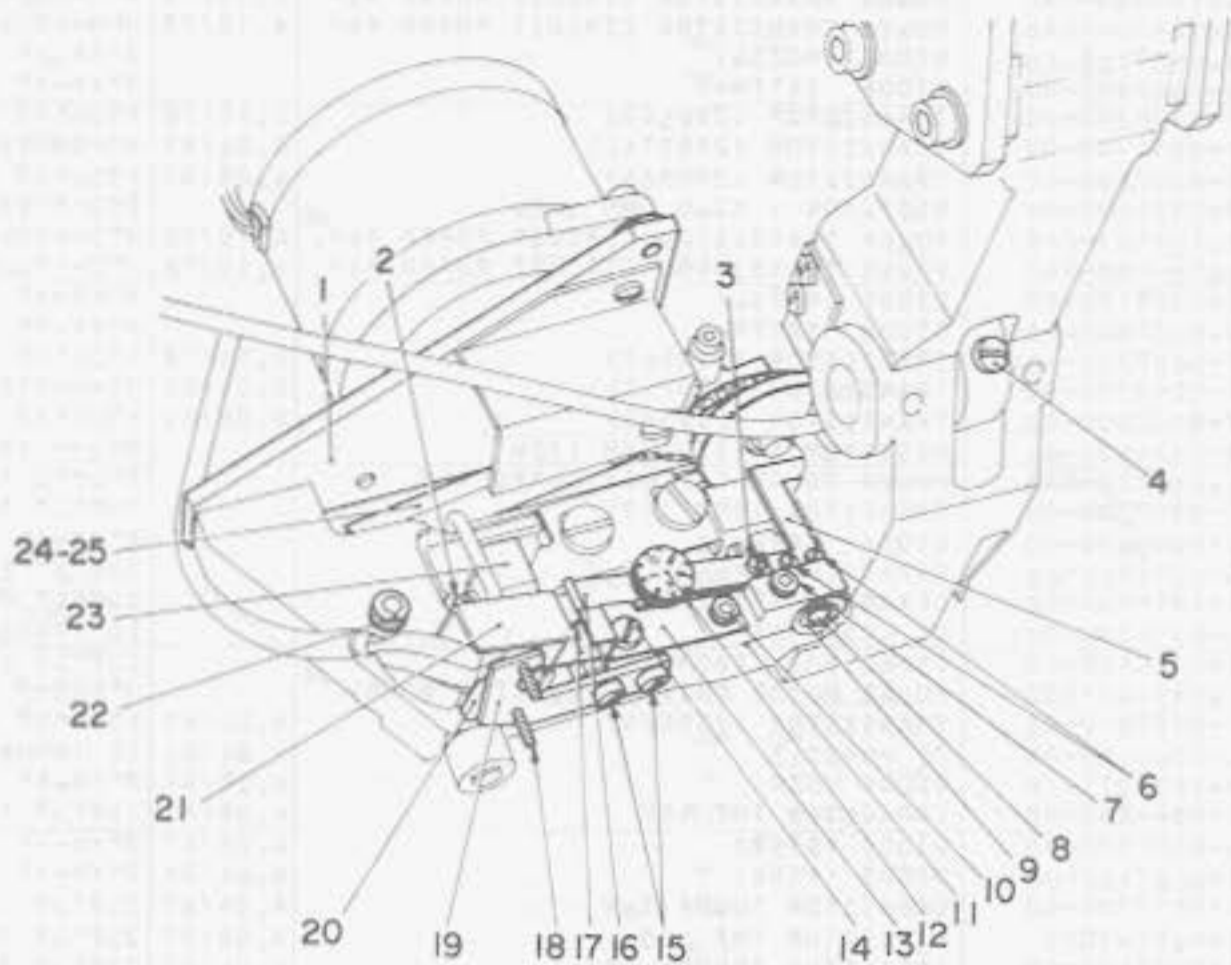

Ref. No.	Note	Part No. 品番	Description	E. C. 変更年月	品名	Amt. Req. 数量
1		G5227-100-000	LOOP FEEDING MOTOR PLATE		オクリタ*シモータ トリツクイタ	1
2		SM-6062002-TP	SCREW M6 L=20		6カクアアネ*ルト M6 L=20	1
3		SS-4080610-SP	SCREW 1/8-44 L=6.4		アハ*ネジ* 1/8-44 L=6.4	1
4		SS-9111020-TP	SCREW 11/64-40 L=10		6カクアアネ*ルト 11/64-40 L=10	1
5		G5231-100-000	DETECTION LEVER		ツキ*メカシユツクイタ	1
6		SS-4080610-SP	SCREW 1/8-44 L=6.4		アハ*ネジ* 1/8-44 L=6.4	2
7		SM-6053202-TP	SCREW M5X0.8 L=32		6カクアアネ*ルト M5X0.8 L=32	1
8		G5230-200-000	DETECTOR BRACKET STUD		ツキ*メカシユツク メタルシ*ク	1
9		G5394-100-000	BEARING		ローラ ハ*アリンク*	2
10		SM-6052502-SP	SCREW M5 L=25		6カクアアネ*ルト M5 L=25	1
11		G5230-100-000	SLEEVE		ツキ*メカシユツクメタル	1
12		G5235-200-000	REGULATING SCREW		ツキ*メカシユツク チョーセイ*ネジ*	1
13		G5234-100-000	SPRING STOPPER		ツキ*メカシユツク チョーセイ*ハ*ネジ*メ	1
14		SS-7111410-SP	SCREW 11/64-40 L=14		マルヒラネジ* 11/64-40 L=14	1
15		SS-6111010-SP	SCREW 11/64-40 L=9.5		ヒラネジ* 11/64-40 L=9.5	2
16		G5232-100-000	DETECTION ADJUSTING SPRING		ツキ*メカシユツク チョーセイ*ハ*ネジ*	1
17		G5233-100-000	SPRING		ツキ*メカシユツクハ*ネジ*	1
18		SM-4861601-SC	SCREW M2.6 L=16		アハ*コネジ* M2.6 L=16	2
19		G5235-100-000	DETECTOR MOUNTING PLATE		ツキ*メカシユツク スイツクトリツクイタ	1
20		G5237-100-000	MICROSWITCH		ツキ*メカシユツク スイツク	1
21		G5236-100-000	DETECTOR COVER		ツキ*メカシユツク スイツクカ*ハ*	1
22		SM-6062502-SP	SCREW M6 L=25		6カクアアネ*ルト M6 L=25	1
23		G5226-100-0A0	ADJUST BINDER ASM.		アジ*ヤスト*ハ*イ*クタ* - ク*シ	1
24		G5228-100-000	LOOP FEEDING ROLLER LEVER		オクリタ*シ ローラ*レバ* -	1
25		SM-6054052-TP	SCREW M5 L=40		6カクアアネ*ルト M5 L=40	1
26		G5242-100-000	TUBE TANK		エア*チューブ* タンク	1
27		G5528-100-000	TUBE, RED		エア*チューブ* (ア*カ)	0.9
28		G5246-100-000	PLUG		フ*ラ*ク* PF	1
29		G5240-100-000	PUSH BUTTON		エア*押し*ボ*タン	1
30		G5241-100-000	ACTUATOR		エア*ソ*レ* ア*ク*チ*エ*タ	1
31		G5247-100-000	TEE		チ*ツ*キ*チ TF	1
32		G5248-100-000	NIPPLE		ニ*ツ*ク*ル NF	2
33		SM-6046052-TP	SCREW M4 L=60		6カクアアネ*ルト M4 L=60	2
34		G5503-100-000	SPEED CONTROLLER		ス*ピー*ド*コ*ント*ロ*ラ	1
35		G5527-100-000	TUBE, WHITE		エア*チューブ* (シ*ロ)	12
36		G5245-100-000	BUSHING PT1/8-28		オ*ス*コ*ネ*ク*タ PT1/8	4
37		G8013-250-000	TUBE	C.09/81	GHP-03524000	2.3
38		G5243-100-000	SOLENOID VALVE		チ*ン*シ*ハ*ン	1
39		G5701-500-000	SOLENOID VALVE		3ネ* - チ*ン*シ*ハ*ン	1
40		G5260-100-000	UNIVERSAL TEE		チ*ツ*キ*チ	1
41		G5019-100-000	BARBED FITTING JOINT		ハ* - フ* ツ*キ*チ	7
42		G5229-100-000	MOTOR CHAIN		オクリタ*シ モ*ト*チ*エ*ン	1
43		G5239-100-000	LOOP FEED L-HEAD BASE		オクリタ*シ*タ*イ トリツク*ハ*ネ*ク	1
44		SS-6111010-SP	SCREW 11/64-40 L=9.5		ヒラネジ* 11/64-40 L=9.5	2
45		SM-6062002-TP	SCREW M6 L=20		6カクアアネ*ルト M6 L=20	1
46		G5202-100-000	LOOP FEEDING BASE		ル*フ* オクリタ*シ*タ*イ	1
47		G5203-100-000	PLATE		ル*フ*ハ*ハ* チョーセイ*シ*イ*タ	1
48		G5204-100-000	COLLAR		ル*フ*ハ*ハ* チョーセイ*シ*イ*タ ね*ら	1
49		SS-8110320-SP	SCREW 11/64-40 L=3.2		ト*メ*シ* 11/64-40 L=3.2	2
50		SM-6064002-TP	SCREW		メ*タル*メ*ネ*ジ* R	1
51		WP-0641601-SC	WASHER		ヒラ*サ*カ*ネ	1
52		G5219-100-000	ECCENTRIC STUD		ク*イ*タ チョーセイ*シ*ン	1
53		G5218-100-000	KNIFE SUPPORT PLATE		メ*ス*ク*イ*タ	1
54		SM-6061552-TP	SCREW M6 L=15		6カクアアネ*ルト M6 L=15	4
55		SM-6065002-TP	SCREW M6 L=50		6カクアアネ*ルト M6 L=50	1
56		WP-0641601-SC	WASHER		ヒラ*サ*カ*ネ	1
57		G5217-100-000	KNIFE SUPPORT (11-14MM)		ア*ン*ク*ル*カ*ツ* メ*ス*ク* 11-14EU	1
58		G5217-100-000E	KNIFE SUPPORT (15-16MM)		ア*ン*ク*ル*カ*ツ* メ*ス*ク* 15-16EU	1
59		G5225-100-000	NOZZLE		トリカ*エ*ノ*ズ*ル	1
60		SS-7090710-SL	SCREW 9/64-40 L=6.8		マルヒラネジ* 9/64-40 L=6.8	2
61		SM-6051202-TP	SCREW M5X0.8 L=12		6カクアアネ*ルト M5X0.8 L=12	2
62		G5212-100-000	LEVER SHAFT		メ*シ*ヨ*ウ*ケ*シ*ク	1
63		G5216-100-000	UPPER KNIFE (11-14MM)		ア*ン*ク*ル*カ*ツ* ク*メ*ス 11-14EU	1
64		G5216-100-000E	UPPER KNIFE (15-16MM)		ア*ン*ク*ル*カ*ツ* ク*メ*ス 15-16EU	1

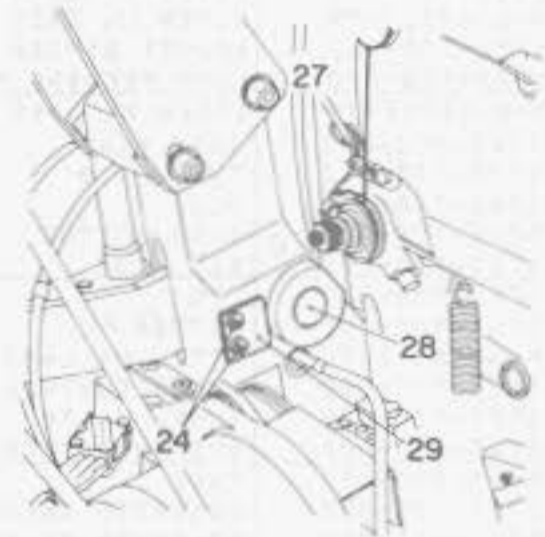
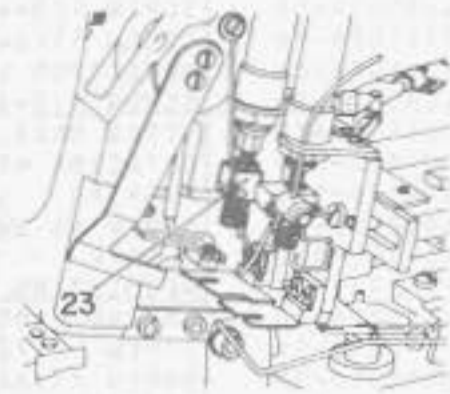
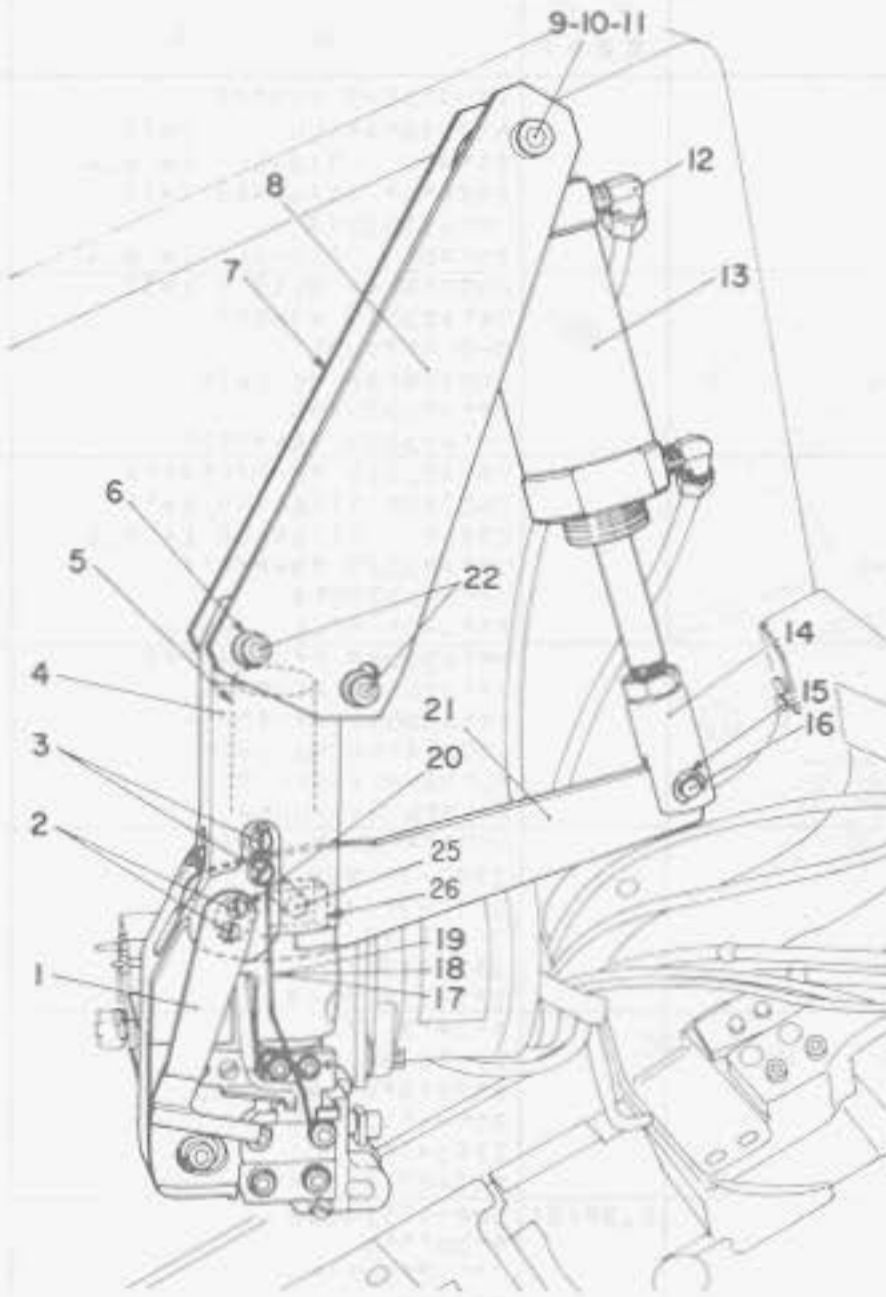

Ref. No.	Note (注記)	Part No. (品番)	Description	E. C. 変更年月	品名	Amt. Req. 数量
1		G5221-100-000	BELT-LOOP LOWER LIMITER		シフト*ルーフ* ニカ*ト*メ	1
2		SS-7090710-SL	SCREW 7/64-40 L=6.8		マルヒラネシ* 9/64-40 L= 6.8	2
3		SS-7090710-SL	SCREW 7/64-40 L=6.8		マルヒラネシ* 9/64-40 L= 6.8	2
4		G5201-100-000	SLEEVE		メスメタル	1
5		G5212-100-000	LEVER SHAFT		メスシ*ヨ-ケ*シ*ク	1
6		WP-0651001-SB	WASHER M6		ヒラサ*カ*ネ ミカ*マ*ル M6	4
7		G5206-100-000	CYLINDER SUPPORT PLATE, REAR		シリ*ン*ト*メ*イ*ク クシロ	1
8		G5205-100-000	CYLINDER SUPPORT PLATE, FRONT		シリ*ン*ト*メ*イ*ク マヱ	1
9		SM-6081552-SP	SCREW M8 L=15		6カク*ア*ア*ネ*ル*ト M8, L=15	1
10		WP-0841600-0E	WASHER 8.4X15.5X1.6		ヒラサ*カ*ネ 8.4X15.5X1.6	1
11		G5207-100-000	CYLINDER PIN		シリ*ン*ト*メ*セ*ン	1
12		G5707-500-000	ELBOW		オス*エ*ル*ボ*	2
13		G5244-100-000	CYLINDER		シリ*ン*ク* 40X40	1
14		G5208-100-000	JOINT		シリ*ン*ク*マ*カ*ネ	1
15		RE-0600740-KX	SNAP RING 6		E*カ*ク*メ*ク 6	2
16		G5209-100-000	JOINT PIN		シリ*ン*ク* マ*カ*ネ*セ*ン	1
17	◇15	G5223-100-00A	BELT-LOOP UPPER LIMITER PIN		ク*エ*ル*ン*ト*ル*ーフ* ニカ*ト*メ*カ*ネ A	1
18	◇16	G5223-100-00B	BELT-LOOP UPPER LIMITER PIN		ク*エ*ル*ン*ト*ル*ーフ* ニカ*ト*メ*カ*ネ B	1
19	◇17	G5223-100-00C	BELT-LOOP UPPER LIMITER PIN		ク*エ*ル*ン*ト*ル*ーフ* ニカ*ト*メ*カ*ネ C	1
20		G5211-100-000	STOPPER SHAFT		メスシ*ヨ-ケ*レ*ハ*ー ト*メ*シ*ク	1
21		G5210-100-000	ANGLE CUT KNIFE LEVER		メスシ*ヨ-ケ*レ*ハ*ー	1
22		SM-6061552-SP	SCREW M6 L=15		6カク*ア*ア*ネ*ル*ト M6 L=15	4
23		G5224-100-000	LOOP PRESSURE CYLINDER BRACKET		ル*ーフ*オ*ワ*エ*ク*シ*ロ シリ*ン*ク*マ*カ*ネ	1
24		SS-7090510-SL	SCREW 9/64-40 L=4.6		マルヒラネシ* 9/64-40 L= 4.6	2
25		G5214-100-000	BLOCK PIN		レ*ハ*ー*カ*ク*マ*セ*ン	1
26		G5213-100-000	BLOCK		レ*ハ*ー*カ*ク*マ*	1
27		G5222-100-000	TENSION NUT		イ*ト*チ*ヨ-シ*ア*ツ*ト	1
28		G5211-100-000	STOPPER SHAFT		メスシ*ヨ-ケ*レ*ハ*ー ト*メ*シ*ク	1
29		G5215-100-000	LEVER PIN STOPPER PLATE		レ*ハ*ー*セ*ン ト*メ*イ*ク	1

Note (注記) ◇15 For 55 ~ 62mm 55~62mm用
 ◇16 For 63 ~ 70mm 63~70mm用
 ◇17 For 71 ~ 78mm 71~78mm用

25. EXCLUSIVE PARTS FOR MOL-100P-S · 100PS-A
MOL-100P-S · 100PS-A専用部品

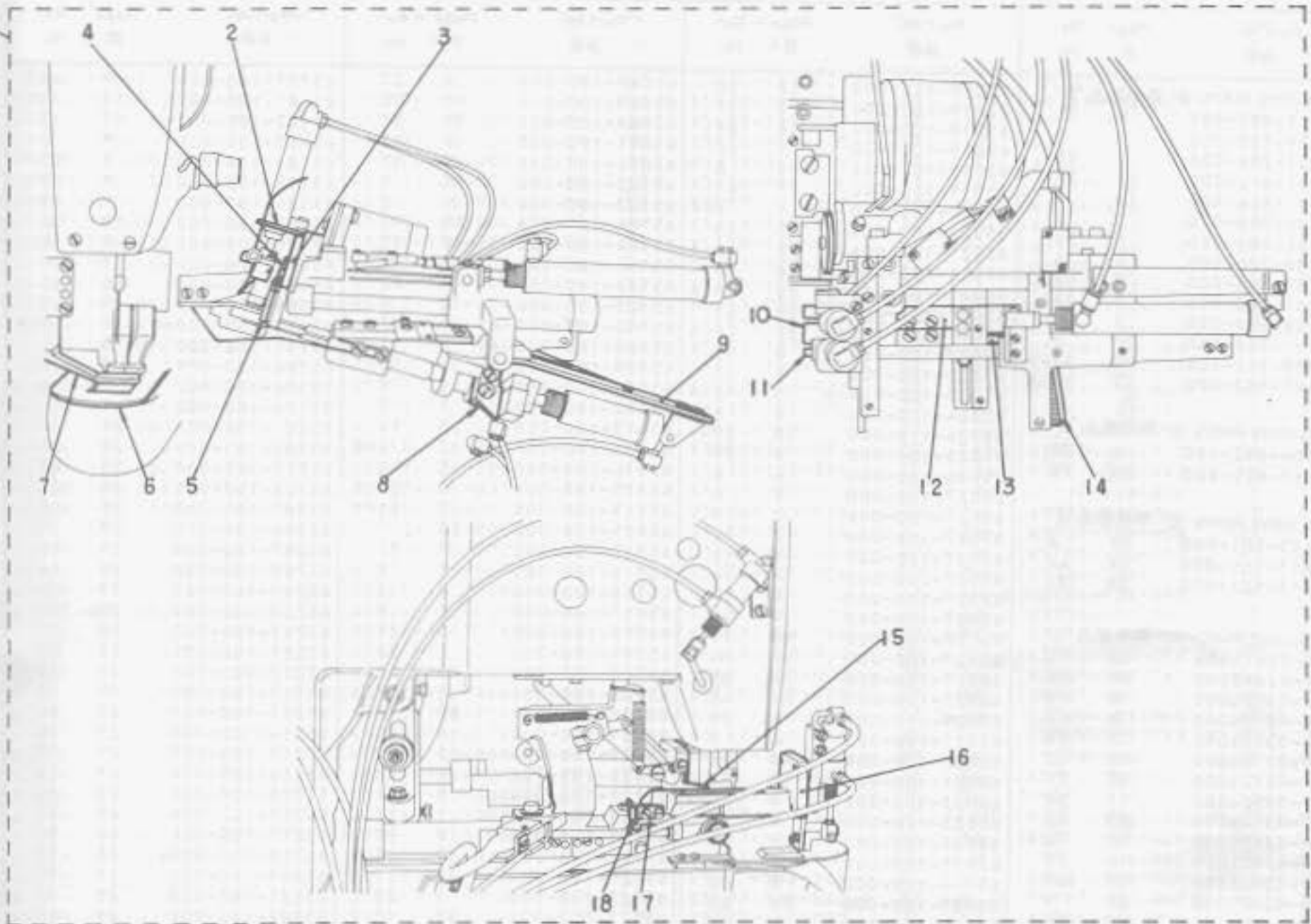

Ref. No.	Note 注記	Part No. 品番	Description	E. C. 変更年月	品名	Amt. Req. 数量
1		G5087-100-0AC	EXCLUSIVE PARTS FOR MOL-100P-S ASM,	A.05/82	MOL-100P-S センゾウフ*セン クミ	1
2		G5155-100-00A	LOOP PRESSURE CYLINDER PLATE, REAR	A.05/82	ウシロシリンダ* トリツクカ*ネ	(1)
3		G5161-100-00A	BINDER ADJUSTING ARM, FRONT	A.05/82	ハ*インタ*アジ*ヤスト*ア*ム マエ	(1)
4		G5162-100-00A	BINDER LOCK NUT PLATE	A.05/82	ハ*インタ*ア*ム トメナツトイタ	(1)
5		G5164-100-00A	BINDER L-HEAD PLATE	A.05/82	ハ*インタ*ートリツク シカ*タマエ	(1)
6		G5087-100-00C	CLOTH LOWER PLATE	A.05/82	ヌノサエシタイタ	(1)
7		G5115-100-00D	WORK CLAMP FOOT, FRONT	A.05/82	マエノサマエカ*ネ	(1)
8		G5262-100-00A	LOOP FOLDER CYLINDER PLATE	A.05/82	オリマケ*シリンダ* トリツクイタ	(1)
9		G5268-100-00A	FOLDER ROTATION CYL. PLATE, FRONT	A.05/82	マエオリマケ* シリンダ* ト*タイ	(1)
10		G5158-100-00A	LOOP REAR RECEIVER	A.05/82	ル*フ*ウシロウケイタ	(1)
11		G5165-100-00A	LOOP FRONT RECEIVER	A.05/82	ル*フ*マエウケイタ	(1)
12		G5283-100-00A	BELT-LOOP SUPPLY PLATE, REAR	A.05/82	ウシロ キヨ*キユ*イタ	(1)
13		G5256-100-00A	BELT-LOOP SUPPLY PLATE, FRONT	A.05/82	マエキヨ*キユ*イタ	(1)
14		G5265-100-00A	RACK GEAR	A.05/82	オリマケ* ラツクギヤ	(1)
15		G5104-100-00A	INDICATOR	A.05/82	マエノサマエ メセリイタ	(1)
16		G5121-100-00A	WORK CLAMP FOOT BASE, FRONT	A.05/82	マエノサマエ ト*タイ 41-70ミリ	(1)
17		G5124-100-00A	ADJUSTING PLATE	A.05/82	マエノサマエ ト*タイキヨ*セツカ*ネ	(1)
18		G5125-100-00A	SWITCH LEVER STOPPER	A.05/82	スイツチレバ* アタリカ*ネ	(1)

MOL-100PS-A

The MOL-100PS-A sewing machine consists of an MOL-100P-S machine (Part No. G5087-100-0AC, refer to page 30) combined with an angle cut device (Part No. G5201-100-0A0, refer to page 27).

MOL-100PS-Aは、MOL-100P-S (品番、G5087-100-0AC、30ページ参照) と アングルカット装置 (品番G5201-100-0A0、27ページ参照) を含めた機種です。

Part No. 品番	Page 頁	Ref. No.	Part No. 品番	Page 頁	Ref. No.	Part No. 品番	Page 頁	Ref. No.	Part No. 品番	Page 頁	Ref. No.
MP-0450801-SD	11	10									
MP-0450801-SD	12	20									
MP-0450801-SD	12	25									
MP-0450801-SD	20	49									
MP-0641601-SC	28	51									
MP-0641601-SC	28	56									
MP-0651001-SB	3	5									
MP-0651001-SB	3	7									
MP-0651001-SB	4	9									
MP-0651001-SB	6	2									
MP-0651001-SB	13	10									
MP-0651001-SB	14	10									
MP-0651001-SB	16	12									
MP-0651001-SB	17	22									
MP-0651001-SB	17	30									
MP-0651001-SB	20	13									
MP-0651001-SB	29	6									
MP-0651056-SD	5	27									
MP-0841600-0E	29	10									
MP-0851846-SC	4	15									
MP-0851846-SC	4	25									
MS-0310002-KN	18	4									
MS-0310002-KN	18	11									
MS-0310002-KN	18	29									
MS-0410002-KN	18	25									
MS-0631510-KP	1	28									
MS-0822010-KP	4	16									
MS-0822010-KP	4	26									

20
 11
 13
 29
 11
 12
 15
 17
 31